

## แบบสรุปเค้าโครงการผลการดำเนินงานที่ขอประเมิน/ข้อเสนอแนวคิด

ของ นายอุเทน แร่ทอง

เพื่อประกอบการคัดเลือกเข้ารับการประเมินในตำแหน่ง นักสื่อสารมวลชนชำนาญการ เลขที่ตำแหน่ง 755

## เค้าโครงการผลการดำเนินงานที่ขอประเมิน

ชื่อผลงาน	ขั้นตอนในการดำเนินการ	ผู้ร่วมดำเนินการ/ สัดส่วน (ร้อยละ)	ลักษณะงาน/ สัดส่วนที่ตน ปฏิบัติ (ร้อยละ)	การนำผลงานไปใช้ ประโยชน์
1. ผู้ผลิตและ ดำเนินรายการร้อย เรื่องเล่าองค์กรฯ	1.ก่อนการดำเนินการ -กำหนดเนื้อหา โดยเลือกพระราชกรณียกิจในพื้นที่ ภาคตะวันออกเฉียงเหนือตอนบน มานำเสนอพร้อมติดต่อประสานงาน ผู้เกี่ยวข้อง 2.ระหว่างดำเนินการ -ศึกษาข้อมูลเพิ่มเติมจากผู้ ประสานงาน เว็บไซต์และเอกสาร อื่นๆ พร้อมทำบทรายการ ตั้ง ประเด็นคำถาม -ลงพื้นที่ถ่ายทำ -สัมภาษณ์ผู้ร่วมรายการ -นำไฟล์ข้อมูลที่ถ่ายทำมาติดต่อ ทำ ตัวอักษรบรรยาย ลงเสียงบรรยาย และเสียงประกอบเพิ่มเติม ตรวจสอบความถูกต้อง 3.หลังการดำเนินการ -ตรวจสอบการออกอากาศ ตรวจสอบภาพและเสียงหากพบ ปัญหาจะมีการแจ้งไปยังส่วน ออกอากาศ	1.นายสุรัชย์ ทองดี นายช่างไฟฟ้า ปฏิบัติงาน ร้อยละ 10 2.นายมีน พิมพ์ราศรี นักวิชาการโสต ร้อยละ 10	ร้อยละ 80 1.เลือกประเด็นใน การนำเสนอ 2.ติดต่อ ประสานงาน 3.ทำบทรายการ 4.ทำหน้าที่ผู้ ดำเนินรายการ 5.กำกับการ ทำงานให้เป็นไป ตามบทรายการ 6.ติดต่อรายการ 7.รับฟัง ข้อเสนอแนะจาก ผู้ชม	รายการร้อยเรื่องเล่า องค์กรฯออกอากาศ ทาง NBT เพื่อให้ ประชาชนได้รับทราบ ถึงพระราชกรณียกิจ ละสำนึกในพระมหา กรุณาธิคุณ ของ พระบาทสมเด็จพระ ปรมินทรมหาภูมิพล อดุลยเดช เนื้อหา กล่าวถึง พระราชาดำริที่ ประชาชนชาวไทย สามารถนำเอา ประสบการณ์ของผู้ ร่วมรายการไปปรับใช้ ในการดำเนินชีวิตได้ อย่างมีความสุขและ พึ่งพาตนเองได้อย่าง ยั่งยืน เช่น หลัก เศรษฐกิจพอเพียงเป็น ต้น

	- ติดตามผลการรับชม ทางโทรศัพท์ ซึ่งจะมีผู้ชมจะโทรเข้ามาสอบถาม เกี่ยวกับเนื้อหาในรายการ และขอ สำเนารายการ รวมถึงการสำรวจ จำนวนผู้ชมจากยอดการรับชมจาก เว็บไซต์ www.youtube.com			
--	---------------------------------------------------------------------------------------------------------------------------------------------------------------------------------------------	--	--	--

คำรับรองของผู้ขอรับการคัดเลือก

ขอรับรองว่าข้อความข้างต้นถูกต้องและเป็นความจริงทุกประการ

(ลงชื่อ)..... (ผู้ขอรับการคัดเลือก)

(.....)

ตำแหน่ง.....

(วันที่)...../...../.....

คำรับรองของผู้ร่วมจัดทำผลงาน (กรณีเป็นผลงานร่วมกันหลายคน)

ขอรับรองว่าสัดส่วนหรือลักษณะงานในการดำเนินการของผู้เสนอข้างต้น ถูกต้องตรงตามความเป็นจริงทุกประการ

(ลงชื่อ)..... ผู้ร่วมดำเนินการ (ลงชื่อ)..... ผู้ร่วมดำเนินการ (ลงชื่อ)..... ผู้ร่วมดำเนินการ

(.....)

(.....)

(.....)

ตำแหน่ง.....

ตำแหน่ง.....

ตำแหน่ง.....

(วันที่)...../...../.....

(วันที่)...../...../.....

(วันที่)...../...../.....

## แบบสรุปเค้าโครงการผลการดำเนินงานที่ขอประเมิน/ข้อเสนอแนวคิด

ของ นายอุเทน แร่ทอง

เพื่อประกอบการคัดเลือกเข้ารับการประเมินในตำแหน่ง นักสื่อสารมวลชนชำนาญการ เลขที่ตำแหน่ง 755

## เค้าโครงการผลการดำเนินงานที่ขอประเมิน

ชื่อผลงาน	ขั้นตอนในการดำเนินการ	ผู้ร่วมดำเนินการ/ สัดส่วน (ร้อยละ)	ลักษณะงาน/ สัดส่วนที่ตนปฏิบัติ (ร้อยละ)	การนำผลงานไปใช้ ประโยชน์
2.จัดทำผังรายการ หลัก สถานีวิทยุ โทรทัศน์แห่ง ประเทศไทย ขอนแก่น	1.ก่อนการดำเนินการ - รวบรวมรายการและแบ่งประเภท รายการออกเป็นหมวดหมู่ - ตรวจสอบความเหมาะสมของเนื้อหา ก่อนออกอากาศ 2.ระหว่างดำเนินการ - กำหนดเวลาออกอากาศของทุก รายการ ให้สอดคล้องกับกลุ่มเป้าหมาย - คำนวณระยะเวลาของแต่ละรายการ เพื่อจัดออกอากาศตามผังรายการ - จัดวางรายการลงในผังรายการ - ตรวจสอบความถูกต้องของผังรายการ เพื่อไม่ให้มีรายการซ้ำหรือไม่ได้ ออกอากาศตามผัง - ส่งไปผังรายการหลักให้ หัวหน้าฝ่าย รายการโทรทัศน์ ตรวจสอบอีกครั้ง 3.หลังการดำเนินการ - ตรวจสอบการออกอากาศ ตรวจสอบ ภาพและเสียง - ตรวจสอบรายการให้ออกอากาศตรง เวลาตามผังรายการกำหนด	1.นางสาวปัทมาพิทย์ พั่วโสพิศ นักสื่อสารมวลชน ชำนาญการ ร้อยละ 10 2.นายอมเรศ โชติจิตร เจ้าพนักงานโสต ร้อยละ 10	ร้อยละ 80 1.รวบรวมรายการ ทั้งหมดที่มี เพื่อ เลือกสรรจัดทำผัง รายการหลักของ สถานี 2.จัดวางรายการ ลงใน แต่ละ ช่วงเวลา ออกอากาศให้ เหมาะสมกับ กลุ่มเป้าหมาย 3.ตรวจสอบการ ออกอากาศให้ตรง ตามผังรายการ 4.รับฟังความ คิดเห็นจากผู้ชม	สถานีวิทยุโทรทัศน์ แห่งประเทศไทย ขอนแก่น เป็นสถานี ที่มุ่งเน้นการนำเสนอ ความเคลื่อนไหวใน ท้องถิ่น นโยบาย รัฐบาล และความรู้ ในเชิงเกษตรหรือ SMART FARMER จากการที่มี กลุ่มเป้าหมายที่ แตกต่างกันออกไป จึงต้องมีการจัดทำผัง รายการหลักของ สถานี เพื่อกำหนด ช่วงเวลาการ ออกอากาศให้ เหมาะสมกับทุก กลุ่มเป้าหมาย เพื่อให้ผู้ชมสามารถ รับชมรายการต่างๆ ได้อย่างครบถ้วน

	- รับฟังความคิดเห็นจากผู้ชม ทาง โท ร ศ์ พ ท์ แ ล ะ เ ว็ บ ไซ ต์ www.facebook.com/nbtkhonkaen			
--	----------------------------------------------------------------------------------------------------	--	--	--

คำรับรองของผู้ขอรับการคัดเลือก

ขอรับรองว่าข้อความข้างต้นถูกต้องและเป็นความจริงทุกประการ

(ลงชื่อ)..... (ผู้ขอรับการคัดเลือก)

(..... นายเอก ไชทอง .....) (Handwritten signature)

ตำแหน่ง..... ผู้อำนวยการกองการศึกษา.....

(วันที่)...../...../.....

คำรับรองของผู้ร่วมจัดทำผลงาน (กรณีเป็นผลงานร่วมกันหลายคน)

ขอรับรองว่าสัดส่วนหรือลักษณะงานในการดำเนินการของผู้เสนอข้างต้น ถูกต้องตรงตามความเป็นจริงทุกประการ

(ลงชื่อ)..... ผู้ร่วมดำเนินการ (ลงชื่อ)..... ผู้ร่วมดำเนินการ (ลงชื่อ)..... ผู้ร่วมดำเนินการ

(..... น.ส. ปัทมาพร อภิรักษ์ .....) (Handwritten signature)

(..... นายสมชาย ใจดี .....) (Handwritten signature)

(.....) (Blank signature)

ตำแหน่ง..... อาจารย์ วิชาภาษาอังกฤษ.....

ตำแหน่ง..... ศึกษานิเทศก์.....

ตำแหน่ง.....

(วันที่)...../...../.....

(วันที่)...../...../.....

(วันที่)...../...../.....

เค้าโครงข้อเสนอแนวคิด

ชื่อข้อเสนอ/แนวคิด	รายละเอียดข้อเสนอ/แนวคิด	ผลที่คาดว่าจะได้รับ	ตัวชี้วัดความสำเร็จ
การจัดทำฐานข้อมูลสถาบันพระมหากษัตริย์เพื่อการผลิตสื่อ	เนื่องด้วยการผลิตรายการร้อยเรื่องเล่าองค์ราชัน เป็นรายการเทิดทูนสถาบันพระมหากษัตริย์ ที่กล่าวถึงเรื่องราวในอดีตที่เกิดขึ้นมาแล้ว ผู้ผลิตรายการพบปัญหาในการจัดหาภาพและเสียงมาประกอบรายการเนื่องจากเนื้อหาเหล่านั้น เป็นข้อมูลที่กระจัดกระจายอยู่ในระบบอินเทอร์เน็ตที่ยังไม่มีการจัดเป็นหมวดหมู่ ดังนั้นเพื่อให้การผลิตรายการเทิดทูนสถาบันพระมหากษัตริย์เป็นไปด้วยความเรียบร้อย และสะดวกกับผู้ผลิต จึงควรมีการจัดทำฐานข้อมูลสถาบันพระมหากษัตริย์ ในรูปแบบไฟล์คอมพิวเตอร์เพื่อที่จะเป็นประโยชน์ในการผลิตรายการต่อไป	ฐานข้อมูลสถาบันพระมหากษัตริย์ จะถูกใช้ประโยชน์ในการเป็นฐานข้อมูลสืบค้นเพื่อนำภาพและเสียงไปประกอบในสื่อรูปแบบต่างๆ เผยแพร่ให้ประชาชนได้รับชมภาพพระราชกรณียกิจและสำนึกในพระมหากรุณาที่คุณ อันจะเป็นขวัญและกำลังใจในการปฏิบัติตนเป็นพลเมืองดีของประเทศชาติ	จำนวนผู้สืบค้นและผลผลิตที่ได้จากการใช้ประโยชน์จากฐานข้อมูล

(ลงชื่อ).....(ผู้เสนอแนวคิด)

(..... นายอภิชัย ไช้ทอง .....) (.....)

ตำแหน่ง..... นักข่าวมวลชนปฏิบัติการ .....

(วันที่)...../...../.....

ได้ตรวจสอบเค้าโครงผลงานและข้อเสนอแนวคิดแล้วขอรับรองว่าเป็นผลงานของผู้ขอรับ  
การคัดเลือกจริง และเป็นข้อเสนอแนวคิดที่จะเป็นประโยชน์ต่อหน่วยงาน

(ลงชื่อ)..... (ผู้บังคับบัญชาที่ควบคุมการปฏิบัติงาน)  
(นายวุฒิไกร พุฒธรรม)  
ผอ.สหพ ชอนแก่น

ตำแหน่ง.....  
(วันที่)...../...../.....

(ลงชื่อ)..... (ผอ.สำนัก/กอง)  
(นางอุไรจิตร์ คณธฤกษ์)  
ผอ.สขว.

ตำแหน่ง.....  
(วันที่)...../...../.....  
ร.ผอ.สปข.๑

## แบบสรุปเค้าโครงการผลการดำเนินงานที่ขอประเมิน/ข้อเสนอแนวคิด

ของ.....นายวิยุทธ น้อยพรหม.....

เพื่อประกอบการคัดเลือกเข้ารับการประเมินในตำแหน่ง..นักสื่อสารมวลชนชำนาญการ...เลขที่ตำแหน่ง...๘๐๗....

## เค้าโครงการผลการดำเนินงานที่ขอประเมิน

ชื่อผลงาน	ขั้นตอนในการดำเนินการ	ผู้ร่วมดำเนินการ/ สัดส่วน (ร้อยละ)	ลักษณะงาน/สัดส่วน ที่ตนปฏิบัติ (ร้อยละ)	การนำผลงานไปใช้ ประโยชน์
๑.ผลิตรายการ ตามโครงการ ประชาสัมพันธ์ ป้องกันและ ปราบปรามการทุจริต และประพฤติมิชอบ ประจำปี ๒๕๕๙ “รายการแผ่นดินไทย ใสสะอาด”	๑.วางแผนผลิตรายการ ศึกษาข้อมูลโครงการ วัตถุประสงค์โครงการ เวลาในการออกอากาศ และนำมากำหนดรูปแบบ รายการ, กลุ่มเป้าหมาย และวิธีการนำเสนอ รายการ ๒.เตรียมการผลิตรายการ ๒.๑ จัดหาข้อมูลที่จะใช้ ในการผลิตรายการ ๒.๒ เขียนบทรายการ ๒.๓ จัดหาเสียงเพลง เสียงดนตรี และเสียง ประกอบอื่น ๆ เพื่อใช้ ผลิตรายการ ๒.๔. ประสานผู้ร่วม รายการ ๓.ขึ้นดำเนินการผลิต รายการ ๓.๑ บันทึกเสียงพูด ๓.๒ ตัดต่อเสียงพูด เสียงสัมภาษณ์ ให้เป็นไป ตามลำดับบทพูดและ เป็นไปตามเวลาที่กำหนด ๓.๓ ใส่เสียงดนตรี เสียง ประกอบ ดนตรีคลอ ดนตรีประจำรายการ ๓.๔ เรียบเรียงเสียงทุก ประเภท ได้แก่ ไตเติล รายการ, จิงเกิ้ลรายการ, เสียงพูด, เสียงสัมภาษณ์, สปอต, ให้เป็นไปตามบท	(ร้อยละ ๑๕) นางวันวิภา แพงแก้ว  (ร้อยละ ๕) นางสาวกฤตติกา เกษเสนา	ร้อยละ ๘๐ ดำเนินการตามแผน ผลิตรายการ “รายการแผ่นดินไทย ใสสะอาด” ดังนี้ ๑.ดำเนินรายการ ๒.เขียนบทรายการ ๓.ตัดต่อ/เรียบเรียง รายการ ๔.ตรวจสอบรายการ ๕.จัดส่งเทปรายการ ๖.ติดตามผลการ ดำเนินการ	ประชาชนรับรู้และเข้าใจ เนื้อหาการประชาสัมพันธ์ ตามโครงการประชาสัมพันธ์ ป้องกันและปราบปรามการ ทุจริต

	<p>และเวลาที่กำหนด</p> <p>๓.๕ ตรวจสอบความถูกต้องของเทปรายการ</p> <p>๓.๖ จัดส่งเทปรายการให้ สวท. ในสังกัด สปข.๒ เผยแพร่ออกอากาศ</p> <p>๔. ติดตามผลการดำเนินการ พร้อมรับฟังข้อเสนอแนะจากผู้บังคับบัญชา</p>			
--	----------------------------------------------------------------------------------------------------------------------------------------------------------------------------------------------------------	--	--	--

คำรับรองของผู้ขอรับการคัดเลือก

ขอรับรองว่าข้อความข้างต้นถูกต้องและเป็นความจริงทุกประการ

(ลงชื่อ)..........(ผู้ขอรับการคัดเลือก)

(.....นายวีรยุทธ น้อยพรหม.....)

ตำแหน่ง.....นักสื่อสารมวลชนปฏิบัติการ.....

(วันที่)... ๑๘..กันยายน..๒๕๖๐....

คำรับรองของผู้ร่วมจัดทำผลงาน (กรณีเป็นผลงานร่วมกันหลายคน)

ขอรับรองว่าสัดส่วนหรือลักษณะงานในการดำเนินการของผู้เสนอข้างต้น ถูกต้องตรงตามความเป็นจริงทุกประการ

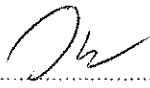
(ลงชื่อ)..........ผู้ร่วมดำเนินการ

(นางวันวิภา แพงแก้ว)

ตำแหน่ง...ผู้อำนวยการสถานีวิทยุกระจายเสียงแห่งประเทศไทย

จังหวัดศรีสะเกษ

(วันที่)..๑๘..กันยายน..๒๕๖๐....

ลงชื่อ..........ผู้ร่วมดำเนินการ

(นางสาวกฤตติกา เกษเสนา)

ตำแหน่ง...เจ้าพนักงานธุรการ.....

(วันที่)..๑๘..กันยายน..๒๕๖๐..

แบบสรุปเค้าโครงการผลการดำเนินงานที่ขอประเมิน/ข้อเสนอแนวคิด

ของ.....นายวิยุทธ น้อยพรหม.....

เพื่อประกอบการคัดเลือกเข้ารับการประเมินในตำแหน่ง...นักสื่อสารมวลชนชำนาญการ...เลขที่ตำแหน่ง...๘๐๗....

เค้าโครงการผลการดำเนินงานที่ขอประเมิน

ชื่อผลงาน	ขั้นตอนในการดำเนินการ	ผู้ร่วมดำเนินการ/ สัดส่วน (ร้อยละ)	ลักษณะงาน/สัดส่วนที่ ตนปฏิบัติ (ร้อยละ)	การนำผลงานไปใช้ ประโยชน์
๒. การผลิตข่าว นโยบายสำคัญของ รัฐบาล ผ่านช่วง “อ้าย แคนบอกข่าว” (ภาษาถิ่น)	๑.วางแผนผลิตข่าวกำหนด รูปแบบ ช่องทางวิธีการ และเวลาในการนำเสนอ ๒.ศึกษาข้อมูลข่าวนโยบาย สำคัญของรัฐบาล ๓.นำข้อมูลข่าวที่ได้มาเรียบ เรียงเป็นภาษา ที่ เข้าใจง่าย ๔.จัดหาเสียงดนตรี และ เสียงประกอบอื่น ๆ ๕.บันทึกเสียงพูด ๖.ใส่เสียงดนตรี ๗.ตัดต่อ/เรียบเรียงเสียงทุก ประเภทให้เป็นไปตามบท และ ระยะเวลา ที่กำหนด ๘.ตรวจสอบคุณภาพและ ความถูกต้องของข่าว ที่ผลิต ๘.จัดส่งสื่อที่ผลิตผ่านระบบ หนังสือเวียนที่เว็บไซต์ สปช.๒ เพื่อให้ สวท.ใน สังกัดดาวนโหลดนำไป เผยแพร่ ๙. รายงานผลการ ออกอากาศพร้อมรับฟัง ข้อเสนอแนะของ ผู้บังคับบัญชา	-	ร้อยละ ๑๐๐ ๑.ผลิตข่าวตาม แผนการที่ได้วางไว้ ๒.เรียบเรียงบทข่าว ๓.บันทึกเสียงพูด ๔.ตัดต่อ/เรียบเรียง เสียงทุกประเภทให้ เป็นไปตามบทและ เวลาที่กำหนด ๕.ตรวจสอบคุณภาพ และความถูกต้อง ๖.จัดส่งสื่อที่ผลิตผ่าน ระบบหนังสือเวียนที่ เว็บไซต์ สปช.๒ เพื่อให้ สวท.ในสังกัด ดาวนโหลดนำไป เผยแพร่ ๗.รายงานผลการ ออกอากาศพร้อมรับ ฟังข้อเสนอแนะของ ผู้บังคับบัญชา	ประชาชนรับรู้และเข้าใจ ข่าวนโยบายสำคัญของ รัฐบาล และใช้ข้อมูลที่ได้รับ ให้เป็นประโยชน์ใน ชีวิตประจำวัน

คำรับรองของผู้ขอรับการคัดเลือก

ขอรับรองว่าข้อความข้างต้นถูกต้องและเป็นความจริงทุกประการ

(ลงชื่อ)..........(ผู้ขอรับการคัดเลือก)

(..นายวิยุทธ น้อยพรหม..)

ตำแหน่ง.....นักสื่อสารมวลชนปฏิบัติการ.....

(วันที่)... ๑๘. กันยายน...๒๕๖๐....

เค้าโครงข้อเสนอแนวคิด

ชื่อข้อเสนอ/แนวคิด	รายละเอียดข้อเสนอ/แนวคิด	ผลที่คาดว่าจะได้รับ	ตัวชี้วัดความสำเร็จ
<p>การจัดทำชุดข้อความสั้น และสื่อประชาสัมพันธ์ เพื่อใช้สร้างการรับรู้ เข้าใจ เกี่ยวกับข่าวและนโยบาย สำคัญของรัฐบาล ผ่าน เครือข่ายวิทยุประชารัฐ</p>	<p>สำนัก ประชาสัมพันธ์เขต ๒ อุบลราชธานี เป็นหน่วยงานราชการ ส่วนกลางที่ตั้งอยู่ในส่วนภูมิภาคมี พันธกิจหลักดังนี้</p> <ol style="list-style-type: none"> <li>๑. ให้คำปรึกษา เสนอแนะนโยบาย และจัดทำแผนประชาสัมพันธ์ในเขต พื้นที่ สำนักประชาสัมพันธ์เขต ๒</li> <li>๒. ประชาสัมพันธ์นโยบายและการ ดำเนินงานของรัฐ สู่กลุ่มเป้าหมายทั้ง ในและต่างประเทศ และสะท้อน ปัญหาของประชาชนสู่รัฐบาล</li> <li>๓. สนับสนุนทางวิชาการด้านการ ประชาสัมพันธ์และการสื่อสารมวลชน แก่หน่วยงานภาครัฐ องค์กร ภาคเอกชน ภาคประชาชน และ สื่อมวลชน</li> <li>๔. บริหารจัดการสื่อในความ รับผิดชอบ ให้เกิดประสิทธิภาพ และ ประโยชน์สูงสุดต่อประชาชน และด้วยพันธกิจที่ได้กล่าวมานั้น สปข.๒ จึงได้นำกลไก “ประชารัฐ” มาเป็นเครื่องมือสร้างเครือข่าย สื่อมวลชน ก่อตั้งเป็น “วิทยุประชารัฐ” โดยมีสถานีวิทยุกระจายเสียง แห่งประเทศไทยแต่ละจังหวัด เป็นสถานีแม่ข่าย ผลิตรายการ ข่าวสารจากภาครัฐที่ถูกต้องและ เชื่อถือได้ไปสู่ประชาชน ถ่ายทอดและ เชื่อมโยงสัญญาณผ่านหอกระจายข่าว ประจำหมู่บ้าน กับเครือข่ายวิทยุ ชุมชนทั้ง ๑๔๕ แห่ง ใน ๙ จังหวัด ภาคตะวันออกเฉียงเหนือตอนล่าง</li> </ol> <p>ขณะที่ ส่วนข่าวและรายการ ภูมิภาค สปข.๒ มีบทบาทหน้าที่ใน การทำงานด้านวิชาการ โดยเฉพาะ อย่างยิ่งการบริหารจัดการเนื้อหา การประชาสัมพันธ์ เพื่อสนับสนุนการ ดำเนินการประชาสัมพันธ์ผลงานและ</p>	<ol style="list-style-type: none"> <li>๑. ประชาชนรับรู้ เข้าใจ ในนโยบายสำคัญของ รัฐบาลอย่างทั่วถึง</li> <li>๒. ประชาชนนำข้อมูล ข่าวสารที่เปิดรับไป ปฏิบัติในชีวิตประจำวัน</li> <li>๒. ขยายพื้นที่การรับฟัง รายการ วิทยุ ผ่าน เครือข่ายวิทยุประชารัฐ</li> <li>๓. มีฐานข้อมูลวิทยุ ประชารัฐที่จะร่วม ประชาสัมพันธ์ข่าว นโยบายสำคัญของ รัฐบาล ตลอดจนเป็น การสร้างความสัมพันธ์ อันดีกับเครือข่าย สื่อมวลชนของกรม ประชาสัมพันธ์</li> </ol>	<ol style="list-style-type: none"> <li>๑. เครือข่ายวิทยุ ประชารัฐนำชุด ข้อความ และสื่อ ประชาสัมพันธ์ไป ขยายผลออกนอกภาค</li> <li>๒. ประชาชนรับรู้ เข้าใจ ข่าวนโยบาย สำคัญของรัฐบาล นำไปสู่ความร่วมมือ ใน การ พัฒนา ประเทศอย่างมั่นคง มั่งคั่ง ยั่งยืน</li> </ol>

	<p>โครงการของรัฐบาลให้ประชาชนรับรู้ เข้าใจ</p> <p>การจัดทำชุดข้อความสั้นเกี่ยวกับ ข่าวนโยบายรัฐบาลโดยอาศัยหลัก สั้น กระชับ ทันเหตุการณ์ พร้อมผลิต สื่อประชาสัมพันธ์ทาง วิทยุกระจายเสียง เพื่อสนับสนุนการ ออกอากาศข่าวสารทางเครือข่ายวิทยุ ประชารัฐ จะทำให้ผู้ดำเนินรายการมี ความสะดวกในการเลือกใช้ข้อมูล ที่ผ่านการตรวจสอบความถูกต้อง เชื่อถือได้ ไปนำเสนอเพื่อสร้าง การรับรู้และความเข้าใจแก่ประชาชน เกิดเป็นความร่วมมือของภาครัฐ ภาคเอกชน และภาคประชาชน ส่งผล ให้การประชาสัมพันธ์เข้าถึงประชาชน สามารถสร้างการรับรู้และเข้าใจแก่ ประชาชนได้ครอบคลุมมากขึ้น</p>		
--	----------------------------------------------------------------------------------------------------------------------------------------------------------------------------------------------------------------------------------------------------------------------------------------------------------------------------------------------------------------------------------------------------------------------------------------------------------------------------------------------------------------------------------------------------------------------------------------------------------------------------------	--	--

(ลงชื่อ)..........(ผู้เสนอแนวคิด)  
 (.....นายวิริยูท น้อยพรหม.....)  
 ตำแหน่ง.....นักสื่อสารมวลชนปฏิบัติการ.....  
 (วันที่).....๑๘./กัณยายน../๒๕๖๐.....

ได้ตรวจสอบเค้าโครงผลงานและข้อเสนอแนวคิดแล้วขอรับรองว่าเป็นผลงานของผู้ขอรับการ  
 คัดเลือกจริง และเป็นข้อเสนอแนวคิดที่จะเป็นประโยชน์ต่อหน่วยงาน

(ลงชื่อ)..........(ผู้บังคับบัญชาที่ควบคุมการปฏิบัติงาน)  
 (...นางหฤทัย จางวาง.....)  
 ตำแหน่ง ผู้อำนวยการส่วนข่าวและรายการภูมิภาค  
 (วันที่).....๑๘/กัณยายน...๒๕๖๐.....

(ลงชื่อ)..........(ผอ.สำนัก/กอง)  
 (...นายดุสิต สิงห์ศิริ....)  
 ตำแหน่ง...ผู้อำนวยการสำนักประชาสัมพันธ์เขต ๒  
 (วันที่).....๑๙/กัณยายน...๒๕๖๐.....

## แบบสรุปเค้าโครงการผลการดำเนินงานที่ขอประเมิน/ข้อเสนอแนวคิด

ของ.....นางสาวนันท์นภัส พิมพา.....

เพื่อประกอบการคัดเลือกเข้ารับการประเมินในตำแหน่ง...นักสื่อสารมวลชนชำนาญการ...เลขที่ตำแหน่ง...๘๒๔.

## เค้าโครงการผลการดำเนินงานที่ขอประเมิน

ชื่อผลงาน	ขั้นตอนในการดำเนินการ	ผู้ร่วมดำเนินการ/ สัดส่วน (ร้อยละ)	ลักษณะงาน/สัดส่วนที่ ตนปฏิบัติ (ร้อยละ)	การนำผลงานไปใช้ ประโยชน์
๑.การเป็นผู้ประกาศ ข่าวรายการ แปดโมง เช้าข่าว NBT	1.การเตรียมข้อมูล ทำ ความเข้าใจในสคริปและ เนื้อหาของข่าว 2.การดำเนินรายการ 3.การประเมินผลงาน	นายปฏิพัทธ์ เข้ม ทิศ  ๑ คน /สัดส่วน (ร้อยละ) ๒๐	๑.การเตรียมข้อมูลและ ทบทวนทำความเข้าใจ เกี่ยวกับสคริปรายการ และเนื้อหาข่าวที่ บรรณาธิการเตรียมให้ เพื่อให้สามารถดำเนิน รายการได้ในลักษณะ ของการเล่าข่าว ซ้อม อ่านเพื่อแบ่งวรรคตอน หากมีข้อสงสัยเกี่ยวกับ เนื้อหา รายละเอียด ของข่าวจะได้ปรึกษา บรรณาธิการข่าวเพื่อ ไม่ให้เกิดข้อผิดพลาด ๒.ดำเนินรายการให้ เป็นไปตามสคริป และ อ่านข่าวได้อย่างถูกต้อง ชัดเจน ตามอักขระวิธี ผู้ชมฟังแล้วเข้าใจอย่าง ถูกต้อง ๓.การประเมินผลงาน ตรวจสอบเทปรายการ ที่ออกอากาศไปแล้วว่า มีคุณภาพมากน้อย เพียงใด พร้อมนำมา ปรับปรุงในการทำงาน ครั้งต่อไป และขอ คำแนะนำจาก เพื่อน ร่วมงาน สัดส่วนที่ตนปฏิบัติ (ร้อยละ) ๘๐%	๑.เพื่อถ่ายทอดข้อมูล ข่าวสารที่ทันเหตุการณ์ สร้างความเข้าใจใน นโยบายรัฐบาล ด้วยการ นำเสนอในลักษณะของ การเล่าข่าว เพื่อให้ผู้ รับชมสามารถมีความ เข้าใจในข่าว หรือเรื่อง นั้นๆ ได้ง่ายขึ้น และเกิด ความน่าเชื่อถือ

คำรับรองของผู้ขอรับการคัดเลือก

ขอรับรองว่าข้อความข้างต้นถูกต้องและเป็นความจริงทุกประการ



(ลงชื่อ).....(ผู้ขอรับการคัดเลือก)

(นางสาวนันทนวิไล พิมพ์)

ตำแหน่ง นักสื่อสารมวลชน ปฏิบัติกร

(วันที่)...../...../.....

คำรับรองของผู้ร่วมจัดทำผลงาน (กรณีเป็นผลงานร่วมกันหลายคน)

ขอรับรองว่าสัดส่วนหรือลักษณะงานในการดำเนินการของผู้เสนอข้างต้น ถูกต้องตรงตามความเป็นจริงทุกประการ

(ลงชื่อ).....ผู้ร่วมดำเนินการ (ลงชื่อ).....ผู้ร่วมดำเนินการ (ลงชื่อ).....ผู้ร่วมดำเนินการ

(..นายปฏิพัทธ์ เข้มทิศ..)

(.....)

(.....)

ตำแหน่ง..นักสื่อสารมวลชนชำนาญการ

ตำแหน่ง.....

ตำแหน่ง.....

(วันที่)...../...../.....

(วันที่)...../...../.....

(วันที่)...../...../.....

## แบบสรุปเค้าโครงการผลการดำเนินงานที่ขอประเมิน/ข้อเสนอแนวคิด

ของ.....นางสาวนันท์นภัส พิมพา.....

เพื่อประกอบการคัดเลือกเข้ารับการประเมินในตำแหน่ง..นักสื่อสารมวลชนชำนาญการ....เลขที่ตำแหน่ง...๘๒๔.

### เค้าโครงการผลการดำเนินงานที่ขอประเมิน

ชื่อผลงาน	ขั้นตอนในการดำเนินการ	ผู้ร่วมดำเนินการ/ สัดส่วน (ร้อยละ)	ลักษณะงาน/สัดส่วน ที่ตนปฏิบัติ (ร้อยละ)	การนำผลงานไปใช้ ประโยชน์
๒. การบรรยาย ถ่ายทอดเสียง งานประเพณีแห่ เทียนเข้าพรรษา จ.อุบลราชธานี ประจำปี ๒๕๕๙	1.การเตรียมข้อมูลและ ประสานงานฝ่ายต่างๆ 2.การปฏิบัติงานระหว่าง การถ่ายทอดเสียง 3.การประเมินผลงาน	นางท้าววรรณ นรเจริญ ผู้ประกาศและ รายงานข่าว  ๑ คน /(ร้อยละ) ๒๐ %	๑.การเตรียมข้อมูล และประสานงานฝ่าย ต่างๆ ๑.๑ ประสานงานกับ สำนักงาน ประชาสัมพันธ์จังหวัด อุบลราชธานี ในฐานะ ผู้ประสานงานด้าน การประชาสัมพันธ์ การจัดงาน เพื่อหา ข้อมูลเพิ่มเติมสำหรับ การบรรยาย ๑.๒ ศึกษาข้อมูล ทั้งหมดของงาน เพื่อ ลำดับความสำคัญใน การบรรยาย ๑.๓ จัดทำสคริปต์ ลำดับขั้นตอนในการ ถ่ายทอดเสียง ๑.๔ ชักซ้อมทำความเข้าใจกับช่างเทคนิค และผู้บรรยายร่วม	๑.เพื่อเป็นการถ่ายทอดงาน ประเพณี วัฒนธรรมของ ชาวอุบลราชธานีให้เป็นที่ รู้จักอย่างแพร่หลาย ๒.เนื้อหาที่นำเสนอเพื่อให้ ประชาชนทั่วไปได้รับทราบ ถึงความเป็นมาของงาน ประเพณีแห่เทียน เข้าพรรษา ความเชื่อทาง พระพุทธศาสนากับการทำ เทียนพรรษา เพื่อสร้าง จิตสำนึก ตลอดจนความ ห่วงใยในการอนุรักษ์ ประเพณีและวัฒนธรรมให้ คงอยู่คู่สังคมไทย

แบบสรุปเค้าโครงการผลการดำเนินงานที่ขอประเมิน/ข้อเสนอแนวคิด

ของ.....นางสาวนันท์นภัส พิมพา.....

เพื่อประกอบการคัดเลือกเข้ารับการประเมินในตำแหน่ง..นักสื่อสารมวลชนชำนาญการ....เลขที่ตำแหน่ง...๘๒๔.

เค้าโครงการผลการดำเนินงานที่ขอประเมิน

ชื่อผลงาน	ขั้นตอนในการดำเนินการ	ผู้ร่วมดำเนินการ/ สัดส่วน (ร้อยละ)	ลักษณะงาน/สัดส่วน ที่ตนปฏิบัติ (ร้อยละ)	การนำผลงานไปใช้ ประโยชน์
			๒.การปฏิบัติงาน ระหว่างการถ่ายทอด เสียง ๒.๑ ศึกษาข้อมูล ภายในงาน เช่น รายละเอียดของ ขบวนแห่จากแต่ละ อำเภอ คุ่มวัด นิทรรศการ และ กิจกรรมจาก หน่วยงานต่างๆ เพื่อ ใช้สำหรับบรรยายให้ ได้รายละเอียดมาก ที่สุด ๒.๒ เตรียมบท ประกาศนำเข้าการ ถ่ายทอดเสียง ๒.๓ แนะนำวิทยากร ผู้ร่วมบรรยาย ๒.๔ บรรยายข้อมูลให้ มีเนื้อหาสอดคล้องกับ กำหนดการและข้อมูล แวดล้อมที่เกี่ยวข้อง	

### แบบสรุปเค้าโครงการผลการดำเนินงานที่ขอประเมิน/ข้อเสนอแนวคิด

ของ.....นางสาวนันท์นภัส พิมพา.....

เพื่อประกอบการคัดเลือกเข้ารับการประเมินในตำแหน่ง..นักสื่อสารมวลชนชำนาญการ....เลขที่ตำแหน่ง...๘๒๔.

#### เค้าโครงการผลการดำเนินงานที่ขอประเมิน

ชื่อผลงาน	ขั้นตอนในการดำเนินการ	ผู้ร่วมดำเนินการ/ สัดส่วน (ร้อยละ)	ลักษณะงาน/สัดส่วน ที่ตนปฏิบัติ (ร้อยละ)	การนำผลงานไปใช้ ประโยชน์
			๒.๔ สรุปการบรรยาย เพื่อลาผู้ชมในช่วง สิ้นสุดการถ่ายทอด เสียง พร้อมทั้งนำผู้ฟัง ติดตามรับฟังรายการ ปกติของทางสถานี ต่อไป  ๓.การประเมินผลงาน ตรวจสอบไฟล์เสียง รายการที่ออกอากาศ ไปแล้วว่ามีคุณภาพ มากน้อยเพียงใด พร้อมนำมาปรับปรุง ในการทำงานครั้ง ต่อไป  สัดส่วนที่ตนปฏิบัติ (ร้อยละ) ๘๐ %	

คำรับรองของผู้ขอรับการคัดเลือก

ขอรับรองว่าข้อความข้างต้นถูกต้องและเป็นความจริงทุกประการ

(ลงชื่อ)..........(ผู้ขอรับการคัดเลือก)

(นางสาวนันท์นภัส พิมพา)

ตำแหน่ง.....นักสื่อสารมวลชนปฏิบัติ MS

(วันที่)...../...../.....

คำรับรองของผู้ร่วมจัดทำผลงาน (กรณีเป็นผลงานร่วมกันหลายคน)

ขอรับรองว่าสัดส่วนหรือลักษณะงานในการดำเนินการของผู้เสนอข้างต้น ถูกต้องตรงตามความเป็นจริงทุกประการ

(ลงชื่อ)..........ผู้ร่วมดำเนินการ (ลงชื่อ).....ผู้ร่วมดำเนินการ (ลงชื่อ).....ผู้ร่วมดำเนินการ  
(..นางทชวรรณ นรเจริญ....) (.....) (.....)

ตำแหน่ง.....ผู้ประกาศและรายงานข่าว

ตำแหน่ง.....

ตำแหน่ง.....

(วันที่)...../...../.....

(วันที่)...../...../.....

(วันที่)...../...../.....

เค้าโครงข้อเสนอแนวคิด

ชื่อข้อเสนอ/แนวคิด	รายละเอียดข้อเสนอ/แนวคิด	ผลที่คาดว่าจะได้รับ	ตัวชี้วัดความสำเร็จ
<p>โครงการผลิตรายการนอกสถานที่ ส่งเสริมความรู้เศรษฐกิจพอเพียงเพื่อเด็กและเยาวชน</p>	<p>เศรษฐกิจพอเพียงเป็นปรัชญาที่ยึดหลักทางสายกลาง ที่ชี้แนวทางการดำรงอยู่และปฏิบัติของประชาชนในทุกระดับให้ดำเนินไปในทางสายกลาง มีความพอเพียง และมีความพร้อมที่จะจัดการต่อผลกระทบจากการเปลี่ยนแปลง ซึ่งจะต้องอาศัยความรอบรู้ รอบคอบ และระมัดระวัง ในการวางแผนและดำเนินการทุกขั้นตอน นับว่าเป็นปรัชญาที่มีความสำคัญอย่างยิ่งในการดำรงชีวิตของประชาชน ซึ่งเป็นเรื่องที่ควรได้รับการปลูกฝังให้กับประชาชนโดยเฉพาะเด็กและเยาวชน ที่จะเป็นกำลังสำคัญของประเทศชาติในอนาคต</p> <p>สถานีวิทยุกระจายเสียงแห่งประเทศไทยจังหวัดอุบลราชธานี ในฐานะสื่อของรัฐ ในการถ่ายทอดข้อมูลข่าวสารที่เป็นประโยชน์แก่ประชาชน จึงมีส่วนสำคัญในการที่จะส่งเสริมความรู้เกี่ยวกับหลักปรัชญาเศรษฐกิจพอเพียง เพื่อส่งเสริมให้เด็กและเยาวชนในโรงเรียน มีความรู้เกี่ยวกับเศรษฐกิจพอเพียง สามารถนำไปปรับใช้ในชีวิตประจำวันได้ อีกทั้งนำไปเผยแพร่สู่ครอบครัวและชุมชนต่อไป ผ่านสื่อวิทยุกระจายเสียง</p>	<p>๑. เด็ก เยาวชนและประชาชนทั่วไป ในจังหวัดอุบลราชธานี ได้รับทราบและมีความรู้เกี่ยวกับหลักปรัชญาเศรษฐกิจพอเพียงของพระบาทสมเด็จพระปรมินทรมหาภูมิพลอดุลยเดช และน้อมนำมาปรับใช้ในชีวิตประจำวัน</p> <p>๒. มีการขยายผลความรู้ด้านเศรษฐกิจพอเพียง สู่ครอบครัว เพื่อนบ้าน และชุมชนต่อไป ส่งผลให้เกิดความผาสุกในครอบครัวและชุมชนตามแนวทางปรัชญาเศรษฐกิจพอเพียง</p>	<p>๑. กลุ่มเป้าหมายหลักอย่าง นักเรียนระดับมัธยมศึกษาและอุดมศึกษา ในพื้นที่จังหวัดอุบลราชธานี จำนวน ๑๐ โรงเรียนๆ ละ ๑๐๐ คน เกิดความรู้และน้อมนำหลักปรัชญาเศรษฐกิจพอเพียงไปปรับใช้ในชีวิตประจำวัน โรงเรียนเข้ามามีส่วนร่วมด้วยการจัดทำโครงการเศรษฐกิจพอเพียงขึ้นในโรงเรียน และขยายผลไปยังครอบครัว และชุมชนต่อไป</p> <p>๒. จำนวนผู้รับฟังรายการของ สวท.อุบลราชธานี เพิ่มขึ้น จากการติดตามรับฟังการถ่ายทอดเสียง หรือรายการที่บันทึกเทปออกอากาศที่มีเนื้อหาความรู้เกี่ยวกับเศรษฐกิจพอเพียง</p>

เค้าโครงข้อเสนอแนวคิด

ชื่อข้อเสนอ/แนวคิด	รายละเอียดข้อเสนอ/แนวคิด	ผลที่คาดว่าจะได้รับ	ตัวชี้วัดความสำเร็จ
การส่งเสริมความรู้ เศรษฐกิจพอเพียงเพื่อเด็ก และเยาวชนผ่านสื่อ วิทยุกระจายเสียง	โดยการลงพื้นที่ไปตามโรงเรียนใน ระดับมัธยมศึกษา และ ระดับอุดมศึกษา เพื่อจัดกิจกรรม ให้ความรู้เกี่ยวกับปรัชญา เศรษฐกิจพอเพียง โดยการ บรรยายให้ความรู้และแลกเปลี่ยน ประสบการณ์ โดยมีการถ่ายทอด เสียง หรือบันทึกเทปการจัด กิจกรรมออกอากาศ ทาง สวท. อุบลราชธานี ให้ประชาชนทาง บ้านได้รับความรู้ด้วย		

  
(ลงชื่อ).....(ผู้เสนอแนวคิด)  
(.....นางสาวนันท์นภัส พิมพา.....)  
ตำแหน่ง.....นักสื่อสารมวลชนปฏิบัติการ.....  
(วันที่)...../...../.....

ได้ตรวจสอบเค้าโครงผลงานและข้อเสนอแนวคิดแล้วขอรับรองว่าเป็นผลงานของผู้ขอรับ  
การคัดเลือกจริง และเป็นข้อเสนอแนวคิดที่จะเป็นประโยชน์ต่อหน่วยงาน

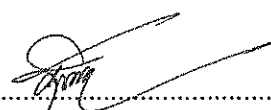
  
(ลงชื่อ).....(ผู้บังคับบัญชาที่ควบคุมการปฏิบัติงาน)  
(...นายสุพิชัย หล้าสกุล.....)  
ตำแหน่ง.....ผอ.สวท.อุบลราชธานี.....  
(วันที่) ๒๕ / ก.ย. / ๒๕๖๐

  
(ลงชื่อ).....(ผอ.สำนัก/กอง)  
(.....นายดุสิต สิงห์ศิริ.....)  
ตำแหน่ง.....ผอ.สปข.๒.....  
(วันที่) ๒๕ / ก.ย. / ๒๕๖๐

## แบบสรุปเค้าโครงการผลการดำเนินงานที่ขอประเมิน/ข้อเสนอแนวคิด

ของ.....นางสาวยอยศพร อรรถไกรสิทธิ์.....

เพื่อประกอบการคัดเลือกเข้ารับการประเมินในตำแหน่ง...นักสื่อสารมวลชนชำนาญการ...เลขที่ตำแหน่ง...๑๔๗๕..

## เค้าโครงการผลการดำเนินงานที่ขอประเมิน

ชื่อผลงาน	ขั้นตอนในการดำเนินการ	ผู้ร่วมดำเนินการ/ สัดส่วน (ร้อยละ)	ลักษณะงาน/สัดส่วนที่ ตนปฏิบัติ (ร้อยละ)	การนำผลงานไปใช้ ประโยชน์
๑. การผลิตรายการ เวทีคนตรัง ตั้งแต่ปี ๒๕๕๖-ปัจจุบัน	<ul style="list-style-type: none"> <li>- วางแผนการดำเนินงานรูปแบบรายการ วันเวลา การออกอากาศ และเนื้อหาของรายการ</li> <li>- ผลิตจึงเกิดรายการ</li> <li>- จัดหาข้อมูลเพื่อผลิตรายการ</li> <li>- เตรียมข่าวและประเด็นสำหรับการผลิตรายการ เพื่อตอบโจทย์นโยบายรัฐบาล และ กรมประชาสัมพันธ์</li> <li>- ผลิตรายการ “เวทีคนตรัง”</li> <li>- ติดตามผลการดำเนินงาน พร้อมรับฟังคำเสนอแนะจากผู้มีส่วนร่วมและสรุปผลการดำเนินงาน</li> </ul>	<p>นางสาวสุนทรี แนบเขย ร้อยละ ๑๐</p> <p>- ติดต่อประสานผู้ ร่วมรายการ</p> <p>นายธีรยุทธ ชล สิทธิ์ ร้อยละ ๑๐</p> <p>- ตัดต่อสื่อกี๊ป , สโปต , ควบคุม การออกอากาศ และคลิปรายการ</p> <p>ย้อนหลัง</p>	<p>ร้อยละ ๘๐</p> <ul style="list-style-type: none"> <li>- จัดทำข่าวและเตรียมข้อมูลที่เกี่ยวข้องกับประเด็นที่น่าเสนอในแต่ละวันเพื่อผลิตรายการ</li> <li>- กำหนดแหล่งข่าวและบุคคลที่ร่วมสัมภาษณ์ในรายการ</li> <li>- ดำเนินงานตามแผนการผลิตและรูปแบบรายการ</li> <li>- ผลิตรายการ “เวทีคนตรัง” ทุกวันจันทร์ - ศุกร์ เวลา ๐๙.๑๐ น. - ๑๑.๐๐ น.</li> <li>- นำประเด็นและเนื้อหาที่ได้จากการสัมภาษณ์เขียนข่าว พร้อมผลิตข่าวประกอบเสียงส่งสวท.ส่วนกลาง</li> <li>- ติดตามผลการดำเนินงาน พร้อมรับฟังคำเสนอแนะจากผู้มีส่วนร่วมและสรุปผลการดำเนินรายการต่อผู้บริหาร</li> </ul>	<ul style="list-style-type: none"> <li>- ประชาชนกลุ่มเป้าหมายได้รับข้อมูล ข่าวสารที่ถูกต้อง รวดเร็ว ทันต่อเหตุการณ์</li> <li>- ประชาชนกลุ่มเป้าหมายได้รับประโยชน์จากเรื่องราวที่น่าเสนอผ่านทางรายการ</li> <li>- เสริมสร้างความเข้าใจระหว่างประชาชนกับภาครัฐ และระหว่างประชาชนกับประชาชน</li> <li>- เสริมสร้างภาพลักษณ์ที่ดีของ สวท.ตรัง สร้างการยอมรับในความเป็นมืออาชีพด้านข่าวสารและการประชาสัมพันธ์</li> </ul>

ชื่อผลงาน	ขั้นตอนในการดำเนินการ	ผู้ร่วมดำเนินการ/ สัดส่วน (ร้อยละ)	ลักษณะงาน/สัดส่วนที่ ตนปฏิบัติ (ร้อยละ)	การนำผลงานไปใช้ ประโยชน์
๒. การผลิตข่าว ประจำวัน(๒๕๕๖- ปัจจุบัน)	- ติดตามนโยบายภาครัฐ , มติ ครม. ตลอดจน ประเด็นที่น่าสนใจที่ เกี่ยวข้องกับพื้นที่และ ประชาชน - ติดต่อนัดหมายหน่วยงาน เจ้าของเรื่อง หรือ แหล่งข่าวเพื่อสัมภาษณ์ - สัมภาษณ์แหล่งข่าว - เขียนข่าว - ส่งข่าวประกอบเสียง - ติดตามผลการดำเนินงาน พร้อมรายงานผลการ ดำเนินงาน ต่อ ผู้บังคับบัญชา	นางสาวสายชล ธรรมกุล ร้อยละ ๑๐ ติดต่อประสาน แหล่งข่าว	ร้อยละ ๙๐ - ติดตามนโยบายภาครัฐ , มติ ครม. ตลอดจน ประเด็นที่น่าสนใจที่ เกี่ยวข้องกับพื้นที่และ ประชาชน - นัดหมายหน่วยงาน เจ้าของเรื่อง หรือ แหล่งข่าวเพื่อสัมภาษณ์ - สัมภาษณ์แหล่งข่าว - เขียนข่าว - ส่งข่าวประกอบเสียง - ติดตามผลการดำเนินงาน พร้อมรายการต่อ ผู้บริหาร	- ประชาชนกลุ่มเป้า หมายได้รับข้อมูล ข่าวสารที่ถูกต้อง รวดเร็ว ทันเหตุการณ์ - สร้างความเข้าใจอันดี ระหว่างส่วนราชการกับ ประชาชน นำมาซึ่งการ มีส่วนร่วม ของ ประชาชน - เสริมสร้างภาพลักษณ์ ที่ดีของ สวท.ตรัง ด้าน การยอมรับเชื่อถือด้าน ข่าวสาร และงาน ประชาสัมพันธ์เพื่อ คุณภาพชีวิตที่ดีของ ประชาชน และ เสริมสร้างภาพลักษณ์ที่ ดีของประเทศ

คำรับรองของผู้ขอรับการคัดเลือก

ขอรับรองว่าข้อความข้างต้นถูกต้องและเป็นความจริงทุกประการ

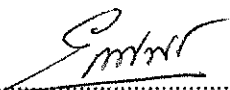
(ลงชื่อ)..........(ผู้ขอรับการคัดเลือก)

(นางสาวยอยศพร อรรถไกรสิทธิ์)

ตำแหน่ง นักสื่อสารมวลชนปฏิบัติการ

(วันที่) ๑๙ / กันยายน / ๒๕๖๐

คำรับรองของผู้ร่วมจัดทำผลงาน (กรณีเป็นผลงานร่วมกันหลายคน)

ขอรับรองว่าสัดส่วนหรือลักษณะงานในการดำเนินการของผู้เสนอข้างต้น ถูกต้องตรงตามความเป็นจริงทุกประการ

(ลงชื่อ)..... <u>สิมพ์</u> .....ผู้ร่วมดำเนินการ	(ลงชื่อ)..... <u>สังข์</u> .....ผู้ร่วมดำเนินการ	(ลงชื่อ)..... <u>วิฑูรย์</u> .....ผู้ร่วมดำเนินการ
(นางสาวสุนทรี แนบเขย)	(นางสาวสายชล ธรรมกุล)	(นายธีรยุทธ ชลสิทธิ์)
ตำแหน่ง นักสื่อสารมวลชนชำนาญการ	ตำแหน่ง นักสื่อสารมวลชนปฏิบัติการ	ตำแหน่ง นายช่างไฟฟ้าปฏิบัติงาน
(วันที่).....๑๙ / กันยายน / ๒๕๖๐.....	(วันที่).....๑๙ / กันยายน / ๒๕๖๐.....	(วันที่).....๑๙ / กันยายน / ๒๕๖๐.....

เค้าโครงข้อเสนอแนวคิด

ชื่อข้อเสนอ/แนวคิด	รายละเอียดข้อเสนอ/แนวคิด	ผลที่คาดว่าจะได้รับ	ตัวชี้วัดความสำเร็จ
คู่มือการจัดการความรู้เรื่องการผลิตรายการและข่าวในภาวะวิกฤติ ของ สวท.ตรัง	ในช่วงต้นเดือนธันวาคม 2559 และต้นเดือนมกราคม 2560เกิดเหตุอุทกภัยในพื้นที่ภาคใต้ รวมถึง สวท.ตรัง ที่ต้องเผชิญต่อภาวะวิกฤติ ระบบการติดต่อสื่อสารมีความสำคัญเป็นอย่างยิ่ง ทั้งการสื่อสารภายในและการสื่อสารภายนอก ดังนั้น ความเข้าใจในธรรมชาติของภาวะวิกฤติและความสามารถในการสื่อสาร นับเป็นเรื่องที่สำคัญ เพราะการสื่อสารประชาสัมพันธ์ในภาวะวิกฤติ หรือกลไกในการจัดการด้านข้อมูลข่าวสาร การชี้แจงทำความเข้าใจ ทั้งประชาชน สื่อมวลชนและบุคคลที่เกี่ยวข้อง รวมทั้งหน่วยงานต่างๆ ที่ร่วมมือกันในการคลี่คลายสถานการณ์ โดยใช้ “การบริหารการสื่อสารในภาวะวิกฤติ” จะเป็นองค์ประกอบสำคัญที่มีผลต่อ ชื่อเสียง ภาพลักษณ์ และความน่าเชื่อถือศรัทธาของ สวท.ตรัง	- เกิดการปรับตัวในการทำงานหรือการสื่อสารเพื่อเข้าถึงประชาชน ในยุคที่เทคโนโลยีเปิดกว้าง - มีการบริหารจัดการกับข้อมูลข่าวสารได้อย่างรวดเร็ว ถูกต้อง ชัดเจน และ เชื่อถือได้ และ ข้อมูลที่เป็นประโยชน์ต่อประชาชน	- การส่งกระจายเสียงที่ต่อเนื่องท่ามกลางภาวะวิกฤติ - ข่าวสารที่ถูกต้อง รวดเร็ว ทันเหตุการณ์ มีผลผลิตด้านงานข่าวไม่น้อยกว่าภาวะปกติ - ประชาชนผู้ประสบภัยได้รับการช่วยเหลือจากภาครัฐ อย่างทันท่วงที - ความเข้าใจอันดีระหว่างประชาชนกับภาครัฐ

(ลงชื่อ)..........(ผู้เสนอแนวคิด)

(นางสาวยอยศพร อรรคไกรสีห์)

ตำแหน่ง นักสื่อสารมวลชนปฏิบัติการ

(วันที่) ๑๙ / กันยายน / ๒๕๖๐

ได้ตรวจสอบเค้าโครงผลงานและข้อเสนอแนวคิดแล้วขอรับรองว่าเป็นผลงานของผู้ขอรับการ  
คัดเลือกจริง และเป็นข้อเสนอแนวคิดที่จะเป็นประโยชน์ต่อหน่วยงาน

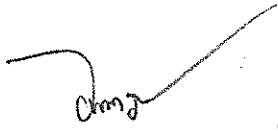
(ลงชื่อ)..........(ผู้บังคับบัญชาที่ควบคุมการปฏิบัติงาน)

(นางสาววาสนา วินทัย)

ตำแหน่ง ผู้อำนวยการสถานีวิทยุกระจายเสียงแห่งประเทศไทยจังหวัดตรัง

(วันที่) ๒๕ / กันยายน / ๒๕๖๐

(ลงชื่อ)..........(ผอ.สำนัก/กอง)

(นางทัศนีย์ ผลชานิก)

ตำแหน่ง ผู้อำนวยการสำนักประชาสัมพันธ์ เขต ๖

(วันที่) ๒๖ ก.ย. ๒๕๖๐

แบบสรุปเค้าโครงการผลการดำเนินงานที่ขอประเมิน/ข้อเสนอแนวคิด

ของ.....นางสาวจุฬารักษ์ กอพุทธคุณ.....

เพื่อประกอบการคัดเลือกเข้ารับการประเมินในตำแหน่ง...นักสื่อสารมวลชนชำนาญการ...เลขที่ตำแหน่ง...๑๖๒๒

เค้าโครงการผลการดำเนินงานที่ขอประเมิน

ชื่อผลงาน	ขั้นตอนในการดำเนินการ	ผู้ร่วมดำเนินการ/ สัดส่วน (ร้อยละ)	ลักษณะงาน/ สัดส่วนที่ตนปฏิบัติ (ร้อยละ)	การนำผลงานไปใช้ ประโยชน์
๑. การผลิตและดำเนินรายการ "ร่วมสร้างประเทศไทย" ทางสถานีวิทยุกระจายเสียงแห่งประเทศไทย จังหวัดจันทบุรี	๑. ศึกษาวิเคราะห์รูปแบบเนื้อหารายการ เวลา ออกอากาศ เพื่อเตรียมความพร้อมในการผลิตรายการ ๒. วางแผน ค้นคว้า รวบรวมข้อมูลเกี่ยวกับโครงการ มาตรการ นโยบายของรัฐบาล มติ คณะรัฐมนตรี และบทความทางวิชาการต่างๆ จากแหล่งข้อมูลที่เกี่ยวข้อง เชื่อถือได้ ทั้งจากทางเว็บไซต์และเอกสารสื่อสิ่งพิมพ์ต่างๆ ๓. นำข้อมูลที่รวบรวมมาสรุปและกำหนดประเด็น พร้อมเขียนสคริปในการนำเสนอให้เหมาะสม ๔. ดำเนินรายการสดตามประเด็นที่กำหนดไว้ หรือลงเสียงพร้อมตัดต่อ และบันทึกลงระบบคอมพิวเตอร์ (กรณีรายการเป็นเทป) พร้อมประสานทีมงานนำไปออกอากาศตามช่วงเวลาที่กำหนด ๕. ประสานงานจองห้องบันทึกเสียง (กรณีบันทึกเทป)	๑. นายวิจิตร ภัทนิกร -ผลิตไตเติ้ล/จิงเกิ้ล รายการ -สัดส่วนร้อยละ ๑๐ ๒. น.ส.วรรณมา เจริญผล -ผลิตรายการ เมื่อผู้ขอรับประเมินติดราชการ -สัดส่วนร้อยละ ๕ ๓. นายวิบูลย์ ศรีโคตร -ควบคุมเทคนิค -สัดส่วนร้อยละ ๕	-สัดส่วนร้อยละ ๘๐ ๑. ศึกษา วิเคราะห์ รูปแบบ เนื้อหา รายการ เพื่อเตรียมความพร้อมในการผลิตรายการ ๒. วางแผน ค้นคว้า รวบรวม ข้อมูล เกี่ยวกับโครงการ มาตรการ นโยบาย ของรัฐบาล มติ คณะรัฐมนตรี และ บทความทางวิชาการ ต่าง ๆ จาก แหล่งข้อมูลที่เกี่ยวข้อง เชื่อถือได้ ทั้งจากทาง เว็บไซต์และเอกสาร สื่อสิ่งพิมพ์ต่างๆ ๓. จัดทำข้อมูลที่ รวบรวมมาสรุปและ กำหนดประเด็น พร้อมเขียนสคริปใน การนำเสนอให้ เหมาะสม ๔. ดำเนินรายการ สดตามประเด็นที่ กำหนดไว้ หรือลง เสียงพร้อมตัดต่อ และบันทึกลงระบบ คอมพิวเตอร์ (กรณี	๑. ประชาชนผู้รับฟัง รายการ ได้ทราบถึงข้อมูล ข่าวสารจากรัฐบาล และ หน่วยงานภาครัฐ รวมถึง ขั้นตอน วิธีการ รายละเอียด ของแต่ละโครงการ มาตรการ ตามนโยบาย ของรัฐบาล พร้อมสามารถ เข้าถึงบริการของหน่วยงาน ที่เกี่ยวข้องได้อย่างถูกต้อง ทันระยะเวลาที่กำหนด ๒. เป็นการสร้างความ เข้าใจ อันดี ระหว่าง ประชาชนกับหน่วยงาน ภาครัฐ ๓. เสริมสร้างความเชื่อมั่น และภาพลักษณ์ที่ดีต่อ องค์กรและประเทศชาติ ๔. เป็นการส่งเสริมการให้ ข้อมูลข่าวสาร ความรู้ ความ บันเทิง และ บริการ สาธารณะแก่ประชาชน โดย มีจุดมุ่งหมายเพื่อเสริมสร้าง ความรู้ความเข้าใจ ให้ ประชาชนได้เข้าถึงข้อมูล ข่าวสาร เหตุการณ์ และ ความเคลื่อนไหวที่เกิดขึ้นใน ในสังคม ถึงโครงการ มาตรการ นโยบายต่างๆ ของรัฐบาล





## แบบสรุปเค้าโครงการผลการดำเนินงานที่ขอประเมิน/ข้อเสนอแนวคิด

ของ.....นางสาวจุฑารักษ์ กอพุทธคุณ.....

เพื่อประกอบการคัดเลือกเข้ารับการประเมินในตำแหน่ง.....นักสื่อสารมวลชนชำนาญการ. เลขที่ตำแหน่ง ๑๖๒๒

## เค้าโครงการผลการดำเนินงานที่ขอประเมิน

ชื่อผลงาน	ขั้นตอนในการดำเนินการ	ผู้ร่วมดำเนินการ/ สัดส่วน (ร้อยละ)	ลักษณะงาน/ สัดส่วนที่ตนปฏิบัติ (ร้อยละ)	การนำผลงานไปใช้ ประโยชน์
๒. ผลิตสปอต วิทยุ ตาม โครงการ ประชาสัมพันธ์ การบริหารจัดการ ขยะ และ สิ่งแวดล้อม ประจำปี งบประมาณ ๒๕๖๐ เพื่อ ประชาสัมพันธ์ โครงการความ ร่วมมือการยกเลิก การใช้พลาสติก หุ้มฝาขวดน้ำดื่ม (Plastic Bottle Capseal) ความยาวไม่เกิน ๖๐ วินาที ออกอากาศ สวท. สวศ. ในสังกัด สปช.๗	๑. ศึกษาข้อมูลการใช้และ ผลกระทบของพลาสติกหุ้ม ฝาขวดน้ำดื่ม ๒. วางแผนการผลิตสปอต วิทยุ ประสานผู้เกี่ยวข้อง พร้อมกำหนดวัน เวลาผลิต ๓. เขียนและเรียบเรียง บทสปอตวิทยุ ๔. ลงเสียงบรรยาย พร้อม จัดหาเสียงประกอบ ๕. บันทึกเสียงและตัดต่อ เสียงสปอต ๖. ตรวจสอบคุณภาพก่อน นำเสนอออกอากาศ ๗. รายงานผลการผลิต นำเสนอผู้บังคับบัญชาเพื่อ รับทราบ ๘. จัดส่งสปอตให้ สวท. สวศ. ในสังกัด สปช.๗ เพื่อ เผยแพร่ทางสถานีฯ ตาม แผนงาน/โครงการ	๑. นายสุรเดช คุ้มปากฟิง ผอ.สวท.จันทบุรี -สัดส่วนร้อยละ ๑๐  ๒. นายธีรพงษ์ จารุไชย ช่างไฟฟ้าปฏิบัติงาน -สัดส่วนร้อยละ ๑๐	-สัดส่วนร้อยละ ๘๐ ๑. ศึกษาข้อมูลการ ใช้และผลกระทบของ พลาสติกหุ้มฝาขวด น้ำดื่ม ๒. วางแผนการ ผลิตสปอตวิทยุ ประสานผู้เกี่ยวข้อง พร้อมกำหนดวัน เวลาผลิต ๓. เขียนและเรียบ เรียงบทสปอตวิทยุ ๔. ลงเสียงบรรยาย พร้อมจัดหาเสียง ประกอบ ๕. บันทึกเสียงและ ตัดต่อเสียงสปอต ๖. ตรวจสอบ คุณภาพก่อนนำเสนอ ออกอากาศ ๗. รายงานผลการ ผลิต นำเสนอ ผู้บังคับบัญชาเพื่อ รับทราบ ๘. จัดส่งสปอตให้ สวท. สวศ. ในสังกัด สปช.๗ เพื่อเผยแพร่ ทางสถานีฯ ตาม แผนงาน/โครงการ	๑. ประชาชนผู้รับฟังสปอต และผู้ประกอบการผลิตน้ำ ดื่ม ได้รับรู้ถึงผลกระทบของ การใช้พลาสติกหุ้มฝาขวด น้ำดื่ม ทั้งผู้ผลิต และ ผู้บริโภค ๒. ส่งเสริมการบริหาร จัดการขยะและสิ่งแวดล้อม อย่างถูกวิธี ๓. ส่งเสริมการใช้ทรัพยากร ธรรมชาติอย่างคุ้มค่า



เค้าโครงข้อเสนอแนวคิด

ชื่อข้อเสนอ/แนวคิด	รายละเอียดข้อเสนอ/แนวคิด	ผลที่คาดว่าจะได้รับ	ตัวชี้วัดความสำเร็จ
<p>ศึกษาพฤติกรรมกรรมการเปิดรับฟังรายการวิทยุ สวท. จันทบุรี F.M. ๙๐.๒๕ MHz. ของประชาชนในพื้นที่ เพื่อเป็นแนวทางปรับปรุงพัฒนารายการของสถานีให้ผู้ฟังได้รับประโยชน์สูงสุด</p>	<p>สวท. จันทบุรี เป็นหน่วยงานประชาสัมพันธ์ของรัฐบาล ถึงกัก สบข.๗ กรมประชาสัมพันธ์ ทำหน้าที่เป็นสื่อกลางในการเสริมสร้างความเข้าใจอันดี ระหว่างรัฐบาลและหน่วยงานของรัฐ กับประชาชน ตลอดจนระหว่างประชาชนด้วยกัน โดยวิธีการให้ข่าวสาร ความรู้ ข้อเท็จจริง และรับฟังความคิดเห็นของประชาชน เพื่อเสนอรัฐบาล และหน่วยงานที่เกี่ยวข้อง นอกจากนี้ ยังทำหน้าที่โน้มน้าว ชักจูง ประชาชน เพื่อก่อให้เกิดความร่วมมือแก่รัฐบาล และหน่วยราชการต่างๆ ตามแนวทางที่ถูกที่ควรในระบอบประชาธิปไตยอันมีพระมหากษัตริย์ทรงเป็นประมุข</p> <p>ซึ่งบทบาทหน้าที่ตามภารกิจดังกล่าวจะประสบผลสำเร็จได้จำเป็นต้องทราบถึงพฤติกรรมกรรมการเปิดรับฟังรายการวิทยุ สวท. จันทบุรี ความคิดเห็นของประชาชนที่มีต่อการนำเสนอรายการวิทยุ สวท.จันทบุรี ความพึงพอใจของประชาชนต่อการเปิดรับฟังรายการวิทยุ สวท.จันทบุรี เป็นอย่างไร เพื่อจะได้เป็นแนวทางในการปรับปรุงพัฒนารายการของ สวท.จันทบุรี ให้มีคุณภาพและมีเนื้อหารายการที่สอดคล้องกับพฤติกรรมกรรมการเปิดรับฟังรายการวิทยุ สวท.จันทบุรี F.M. ๙๐.๒๕ MHz. ของประชาชนในพื้นที่ต่อไป</p> <p>ทั้งนี้ ดำเนินการโดยใช้แบบสอบถาม เพื่อศึกษาพฤติกรรมกรรมการเปิดรับฟังรายการวิทยุ สวท.จันทบุรี F.M. ๙๐.๒๕ MHz. ของประชาชนในพื้นที่</p>	<ol style="list-style-type: none"> <li>๑. เพื่อทราบถึงพฤติกรรมกรรมการเปิดรับฟังรายการวิทยุ สวท.จันทบุรี</li> <li>๒. เพื่อทราบถึงความคิดเห็นของประชาชนที่มีต่อการนำเสนอรายการวิทยุ สวท.จันทบุรี</li> <li>๓. เพื่อทราบถึงความพึงพอใจของประชาชนต่อการเปิดรับฟังรายการวิทยุ สวท.จันทบุรี</li> <li>๔. เพื่อนำข้อมูลที่ได้รับนำเสนอผู้บังคับบัญชา เพื่อเป็นแนวทางในการวางแผนปรับปรุงพัฒนารายการของ สวท.จันทบุรี</li> </ol>	<p>ผลการศึกษาฯ ถูกนำมาใช้เป็นข้อมูลในการวางแผนปรับปรุงพัฒนารายการของ สวท.จันทบุรี</p>

(ลงชื่อ).....*Sjpr.*.....(ผู้เสนอแนวคิด)

(นางสาวจุฑารักษ์ กอพุทธคุณ)

ตำแหน่ง นักสื่อสารมวลชนปฏิบัติการ

(วันที่) ๑๙ / กันยายน / ๒๕๖๐

ได้ตรวจสอบเค้าโครงผลงานและข้อเสนอแนวคิดแล้วขอรับรองว่าเป็นผลงานของผู้ขอรับ  
การคัดเลือกจริง และเป็นข้อเสนอแนวคิดที่จะเป็นประโยชน์ต่อหน่วยงาน

(ลงชื่อ)..... (ผู้บังคับบัญชาที่ควบคุมการปฏิบัติงาน)

(นายสุรเดช คุ่มปากพิง)

ตำแหน่ง ผอ.สวท.จันทบุรี

(วันที่) ๒๕ / กันยายน / ๒๕๖๐

(ลงชื่อ)..... (ผอ.สำนัก/กอง)

(นายทองทศ มหามนตรี)

ตำแหน่ง ผอ.สปข.๗

(วันที่) ๒๖ / กันยายน / ๒๕๖๐

แบบสรุปเค้าโครงการผลการดำเนินงานที่ขอประเมิน/ข้อเสนอแนวคิด

ของ.....นายอานนท์...ส่งแสง.....

เพื่อประกอบการคัดเลือกเข้ารับการประเมินในตำแหน่ง...วิศวกรไฟฟ้าปฏิบัติการ.....เลขที่ตำแหน่ง...๑๙๑๓.....

เค้าโครงการผลการดำเนินงานที่ขอประเมิน

ชื่อผลงาน	ขั้นตอนในการดำเนินการ	ผู้ร่วมดำเนินการ/ สัดส่วน (ร้อยละ)	ลักษณะงาน/สัดส่วนที่ ตนปฏิบัติ (ร้อยละ)	การนำผลงานไปใช้ ประโยชน์
๑) งานพิจารณา ตรวจสอบ ตามโครงการ ค่าใช้จ่ายในการ จัดหาอุปกรณ์ข่าว โทรศัพท์ ๒๖ จังหวัด ๒๖ ชุด พร้อมติดตั้ง	๑)ศึกษาข้อมูลการทำงาน ของอุปกรณ์ผลิตข่าว โทรศัพท์สำนักงาน ประชาสัมพันธ์จังหวัด และอุปกรณ์ส่วนควบ ต่างๆ ที่ใช้งานในระบบ ทั้งหมด ๒)ศึกษาข้อระเบียบ การจัดซื้อจัดจ้างและการ บริหารพัสดุภาครัฐ เพื่อให้สามารถดำเนินการ ได้อย่างถูกต้อง ตามระเบียบ ๓) ตรวจสอบการทำงาน ของอุปกรณ์ที่ใช้ในระบบ ให้ถูกต้อง ครบถ้วน ตรงกับความต้องการของ ราชการ ๔) บันทึกข้อมูลการทำ งานของอุปกรณ์เทคนิค และรายงานปัญหาที่เกิด ขึ้นกับผู้ร่วมปฏิบัติงาน และผู้บังคับบัญชาทราบ เมื่อเกิดปัญหาการใช้งาน ของเครื่องมือและอุปกรณ์	ร้อยละ ๓๐ -นายนพดล รุ่งสวาท -นายวิรัช ฤทธิจันทร์ -นายชัชวาลย์ สารทอง	ร้อยละ ๗๐ -นายอานนท์ ส่งแสง	-สามารถผลิตข่าว โทรศัพท์ ข่าววิทยุ ได้อย่างรวดเร็วขึ้น และมีประสิทธิภาพ -ภาพข่าวโทรศัพท์ และ เสียงวิทยุ เป็นรูปแบบ ไฟล์ดิจิทัล ซึ่ง สัญญาณที่ ออกอากาศไปยังผู้ รับชมมีประสิทธิภาพ และคุณภาพตาม มาตรฐานกำหนด -อุปกรณ์ทางเทคนิค ต่างๆ มีความพร้อม ในการใช้งาน

คำรับรองของผู้ขอรับการคัดเลือก

ขอรับรองว่าข้อความข้างต้นถูกต้องและเป็นความจริงทุกประการ

(ลงชื่อ)..........(ผู้ขอรับการคัดเลือก)

(.....นายอานนท์.....ส่งแสง.....)

ตำแหน่ง.....วิศวกรไฟฟ้าปฏิบัติการ....

(วันที่)...../กันยายน/๒๕๖๐

คำรับรองของผู้ร่วมจัดทำผลงาน (กรณีเป็นผลงานร่วมกันหลายคน)

ขอรับรองว่าสัดส่วนหรือลักษณะงานในการดำเนินการของผู้เสนอข้างต้น ถูกต้องตรงตามความเป็นจริงทุกประการ

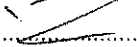
(ลงชื่อ)..........ผู้ร่วมดำเนินการ

(นายพนพล รุ่งสว่าง)

ตำแหน่งวิศวกรไฟฟ้าปฏิบัติการ

(วันที่)...../กันยายน/๒๕๖๐

(ลงชื่อ)..........ผู้ร่วมดำเนินการ

(นายวิรัช ฤทธิจันทร์)

ตำแหน่งช่างไฟฟ้าอาวุโส

(วันที่)...../กันยายน/๒๕๖๐

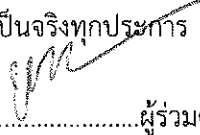
(ลงชื่อ)..........ผู้ร่วมดำเนินการ

(นายชัชวาลย์ สารทอง)

ตำแหน่งช่างไฟฟ้าอาวุโส

(วันที่)...../กันยายน/๒๕๖๐

แบบสรุปเค้าโครงการผลการดำเนินงานที่ขอประเมิน/ข้อเสนอแนวคิด

ของ.....นายอานนท์...ส่งแสง.....

เพื่อประกอบการคัดเลือกเข้ารับการประเมินในตำแหน่ง...วิศวกรไฟฟ้าปฏิบัติการ.....เลขที่ตำแหน่ง...๑๙๑๓.....

เค้าโครงการผลการดำเนินงานที่ขอประเมิน

ชื่อผลงาน	ขั้นตอนในการดำเนินการ	ผู้ร่วมดำเนินการ/ สัดส่วน (ร้อยละ)	ลักษณะงาน/สัดส่วนที่ ตนปฏิบัติ (ร้อยละ)	การนำผลงานไปใช้ ประโยชน์
๒) งานควบคุม ติดตั้งอุปกรณ์ โครงการเปลี่ยน ผ่านการส่ง โทรทัศน์ระบบ อนาล็อกสู่ระบบ ดิจิทัล ระยะที่ ๑ เฉพาะที่สถานี เครื่องส่งโทรทัศน์ กรุงเทพมหานคร สถานีเครื่องส่ง โทรทัศน์ จังหวัด ประจวบคีรีขันธ์	๑)ศึกษาข้อมูลการทำงาน ของอุปกรณ์ระบบส่ง โทรทัศน์ในระบบดิจิทัล DVB-T2 ระบบการส่ง สัญญาณโทรทัศน์ผ่าน ดาวเทียม ระบบเชื่อมโยง สัญญาณ ระบบไฟฟ้า และอุปกรณ์ส่วนควบ ต่างๆ ที่ใช้งานในระบบ ทั้งหมด ๒)ควบคุม ติดตั้งอุปกรณ์ ทำงานของอุปกรณ์ที่ใช้ใน ระบบ ให้ทำงานได้เป็น ปกติ พร้อมรายงานความ คืบหน้า และปัญหา ๓) บันทึกข้อมูลการทำ งานของอุปกรณ์เทคนิค และรายงานปัญหาที่เกิด ขึ้นกับผู้ร่วมปฏิบัติงาน และผู้บังคับบัญชาทราบ เมื่อเกิดปัญหาการใช้งาน ของเครื่องมือและอุปกรณ์	ร้อยละ ๓๐ -นายนพดล รุ่งสว่าง -นายณัฐศัย พันธุ์รักษา -นายบรรดิษฐ์ นະชาตรี	ร้อยละ ๗๐ -นายอานนท์ ส่งแสง	-สามารถออกอากาศ โทรทัศน์ในระบบ ดิจิทัลDVB-T2 จาก กคส. ไปยังเครื่องส่ง โทรทัศน์ดิจิทัล กรุงเทพมหานคร (อาคารใบหยก 2) และสถานีเครือข่าย โทรทัศน์ดิจิทัลของ กรมประชาสัมพันธ์ ได้ครอบคลุม - สัญญาณที่ ออกอากาศไปยังผู้ รับชมมีประสิทธิภาพ และคุณภาพตาม มาตรฐานกำหนด -อุปกรณ์ทางเทคนิค ต่างๆ มีความพร้อม ในการใช้งาน -นำปัญหาที่เกิดใน งานควบคุมติดตั้ง อุปกรณ์ เพื่อ ประสานให้ คณะกรรมการตรวจ รับฯและคู่สัญญา ได้ดำเนินงานอย่าง ถูกต้อง

คำรับรองของผู้ขอรับการคัดเลือก

ขอรับรองว่าข้อความข้างต้นถูกต้องและเป็นความจริงทุกประการ

(ลงชื่อ).....(ผู้ขอรับการคัดเลือก)

(.....นายอานนท์.....ส่งแสง.....)

ตำแหน่ง.....วิศวกรไฟฟ้าปฏิบัติการ....

(วันที่)...../กันยายน/๒๕๖๐

คำรับรองของผู้ร่วมจัดทำผลงาน (กรณีเป็นผลงานร่วมกันหลายคน)

ขอรับรองว่าสัดส่วนหรือลักษณะงานในการดำเนินการของผู้เสนอข้างต้น ถูกต้องตรงตามความเป็นจริงทุกประการ

(ลงชื่อ).....ผู้ร่วมดำเนินการ

(นายนพดล รุ่งสว่าง)

ตำแหน่งวิศวกรไฟฟ้าปฏิบัติการ

(วันที่)...../กันยายน/๒๕๖๐

(ลงชื่อ).....ผู้ร่วมดำเนินการ

(นายณัฐศักดิ์ พันธุ์รักษา)

ตำแหน่งช่างไฟฟ้าชำนาญงาน

(วันที่)...../กันยายน/๒๕๖๐

(ลงชื่อ).....ผู้ร่วมดำเนินการ

(นายบรรดิษฐ์ นะชาติ)

ตำแหน่งช่างโยธาปฏิบัติงาน

(วันที่)...../กันยายน/๒๕๖๐

เค้าโครงข้อเสนอแนวคิด

ชื่อข้อเสนอ/แนวคิด	รายละเอียดข้อเสนอ/แนวคิด	ผลที่คาดว่าจะได้รับ	ตัวชี้วัดความสำเร็จ
จัดทำฐานข้อมูลเขตบริการสถานีโทรทัศน์ในระบบดิจิทัล DVB-T2 ของกรมประชาสัมพันธ์	-ศึกษาแนวทางการจัดทำฐานข้อมูลเขตบริการสถานีโทรทัศน์ระบบดิจิทัลของกรมประชาสัมพันธ์ -เรียบเรียงข้อมูล การประมวลผล การออกแบบและความเป็นไปได้ในการนำไปใช้งาน -นำข้อมูลเผยแพร่แก่เจ้าหน้าที่ทางเทคนิค และผู้สนใจเพื่อนำไปสู่การใช้งาน	-เจ้าหน้าที่เทคนิค กปส. ได้ทราบถึงขอบเขตบริการการออกอากาศโทรทัศน์ในระบบดิจิทัล DVB-T2 ของกรมประชาสัมพันธ์ -เจ้าหน้าที่ทางเทคนิค สามารถนำไปใช้อ้างอิงในการวางแผนเพื่อขยายเขตบริการให้ครอบคลุมตามที่ สำนักงาน กสทช. กำหนด	-กรมประชาสัมพันธ์มีฐานข้อมูลเขตบริการสถานีโทรทัศน์ในระบบดิจิทัล DVB-T2 ของกรมประชาสัมพันธ์

(ลงชื่อ)..........(ผู้เสนอแนวคิด)  
(.....นายอานนท์ ส่งแสง.....)  
ตำแหน่ง.....วิศวกรไฟฟ้าปฏิบัติการ.....  
(วันที่)...../กันยายน/๒๕๖๐

ได้ตรวจสอบเค้าโครงผลงานและข้อเสนอแนวคิดแล้วขอรับรองว่าเป็นผลงานของผู้ขอรับการคัดเลือกจริง และเป็นข้อเสนอแนวคิดที่จะเป็นประโยชน์ต่อหน่วยงาน

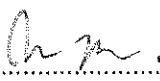
(ลงชื่อ)..........(ผู้บังคับบัญชาที่ควบคุมการปฏิบัติงาน)  
(.....นายรพีท อุดมเวศย์.....)  
ตำแหน่ง.....ผอ.สวก.....  
(วันที่)...../กันยายน/๒๕๖๐

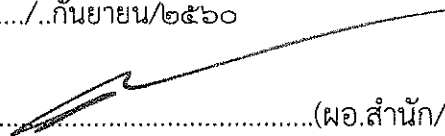
(ลงชื่อ)..........(ผอ.สำนัก/กอง)  
(.....นายคเชนทร์ กรรณิกา.....)  
ตำแหน่ง.....ผอ.สพท.....  
(วันที่)...../กันยายน/๒๕๖๐

เอกสารเผยแพร่

นายอานนท์ ส่งแสง

เรื่อง

การศึกษาและพัฒนาการให้บริการโครงข่ายโทรทัศน์  
ที่ใช้คลื่นความถี่ภาคพื้นดินในระบบดิจิตอล (SFN : Single Frequency Network)

สำนักส่งเสริมและพัฒนางานเทคนิค กรมประชาสัมพันธ์

[http://hq.prd.go.th/engineer/ewt\\_dl\\_link.php?nid=322&filename=index](http://hq.prd.go.th/engineer/ewt_dl_link.php?nid=322&filename=index)

เข้าไปที่สาระเชิงเทคนิค

การศึกษาระบบวิทยุแบบใช้ความถี่เดียวในระบบดิจิทัล (SFN : Single Frequency Network) by ACOT&PRD

ศูนย์การทดลองการศึกษาระบบวิทยุแบบใช้ความถี่เดียวในระบบดิจิทัล (SFN : Single Frequency Network) ที่ใช้คลื่นความถี่ภาคพื้นดินในระบบดิจิทัล (SFN : Single Frequency Network)

**วัตถุประสงค์ :**  
เพื่อศึกษาผลกระทบจากการใช้วิทยุกระจายเสียงดิจิทัลที่ใช้คลื่นความถี่ภาคพื้นดินในระบบดิจิทัล ซึ่งสามารถกระจายได้ในพื้นที่ขนาดใหญ่ รวมถึงมีขนาดความถี่วิทยุที่ประหยัดและใช้วิทยุกระจายเสียงดิจิทัลที่ใช้งานได้ในพื้นที่ขนาดใหญ่

**วิธีการศึกษาทดลอง :**  
ทำการศึกษาระบบวิทยุแบบใช้ความถี่เดียวในระบบดิจิทัล ในรูปแบบวิทยุกระจายเสียงดิจิทัล หรือ Single Frequency Network (SFN) ซึ่งกำลังมีรูปแบบขึ้น ทั้งนี้การประชาสัมพันธ์ให้ผู้ใช้วิทยุกระจายเสียงร่วมทั้ง บริษัท องค์กร ภาครัฐ และวิทยุสมัครเล่น

**ดำเนินการศึกษาทดลอง :**  
24 - 31 พฤษภาคม 2559

เจ้าหน้าที่ของศูนย์การศึกษาระบบวิทยุแบบใช้ความถี่เดียวในระบบดิจิทัล (SFN) ได้แก่ นายอภิรักษ์ อภัย ชาติ ศุภรัตน์ ผู้อำนวยการศูนย์การศึกษาระบบวิทยุแบบใช้ความถี่เดียวในระบบดิจิทัล และนายสมชาย ชาติธรรม ศึกษาระบบวิทยุแบบใช้ความถี่เดียวในระบบดิจิทัล



การศึกษาและพัฒนาการให้บริการโครงข่ายโทรทัศน์ ที่ใช้คลื่นความถี่ภาคพื้นดินในระบบดิจิทัล (SFN : Single Frequency Network โดย MCOT&PRD

**สรุปผลการทดลองการศึกษาและพัฒนาการให้บริการโครงข่ายโทรทัศน์ ที่ใช้คลื่นความถี่ภาคพื้นดินในระบบดิจิทัล (SFN : Single Frequency Network)**

**วัตถุประสงค์ :**

เพื่อศึกษาการพัฒนาการให้บริการโครงข่ายโทรทัศน์ที่ใช้คลื่นความถี่ภาคพื้นดินในระบบดิจิทัล ให้สามารถบริการโครงข่ายได้เต็มศักยภาพ รวมทั้งพัฒนาแนวทางการเพิ่มประสิทธิภาพในการให้บริการโครงข่ายโทรทัศน์ที่ใช้คลื่นความถี่ภาคพื้นดินในระบบดิจิทัล ระดับชาติ

**วิธีการศึกษาทดลอง :**

ทำการศึกษาทดลองการรับส่งสัญญาณวิทยุโทรทัศน์ระบบดิจิทัล ในรูปแบบเครือข่ายความถี่เดี่ยว หรือ Single Frequency Network (SFN) หรือการส่งในรูปแบบอื่น ทั้งนี้กรมประชาสัมพันธ์ ดำเนินการดังกล่าวร่วมกับ บริษัท อสมท จำกัด และบริษัทผู้ผลิตอุปกรณ์

**ลำดับการศึกษาทดลอง :**

24 - 31 พฤษภาคม 2559

เจ้าหน้าที่ของสำนักส่งเสริมและพัฒนางานเทคนิค กรมประชาสัมพันธ์ และเจ้าหน้าที่บริษัท อสมท จำกัด ลงพื้นที่เพื่อร่วมกันตรวจวัดคุณภาพสัญญาณการออกอากาศโทรทัศน์ในระบบดิจิทัล ศึกษาแนวทางการใช้ความถี่เดี่ยว Single Frequency Network (SFN) เสริมจุดอับสัญญาณในพื้นที่กรุงเทพมหานคร โดยทำการตรวจวัดสัญญาณคุณภาพการออกอากาศจากอาคารใบหยก 2 ซึ่งออกอากาศในปัจจุบัน ณ ที่ทำการสำนักงานเขต 50 เขต ในพื้นที่กรุงเทพมหานคร

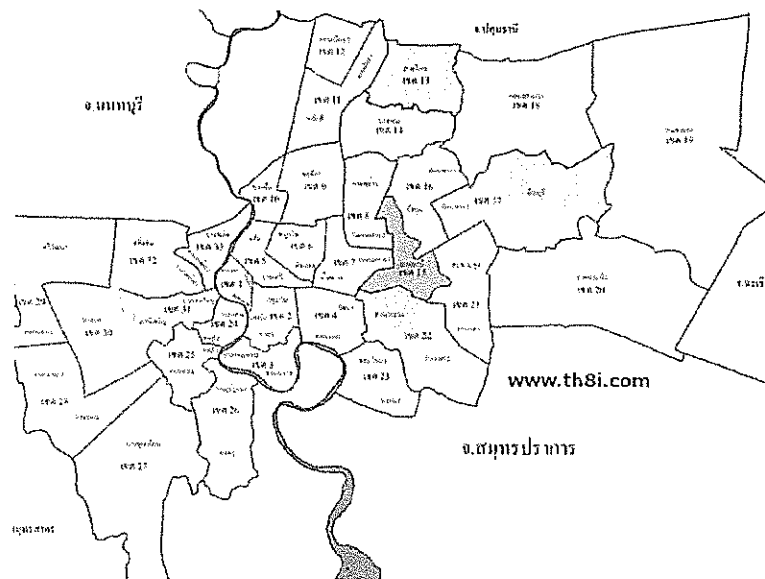

ภาพที่ 1 แผนที่การเก็บข้อมูลเขตบริการของที่ทำการสำนักงานเขต 50 เขต ในพื้นที่กรุงเทพมหานคร

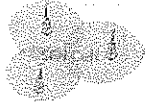

การศึกษาและพัฒนาการให้บริการโครงข่ายโทรทัศน์ ที่ใช้คลื่นความถี่ภาคพื้นดินในระบบดิจิตอล (SFN : Single Frequency Network โดย MCOT&PRD

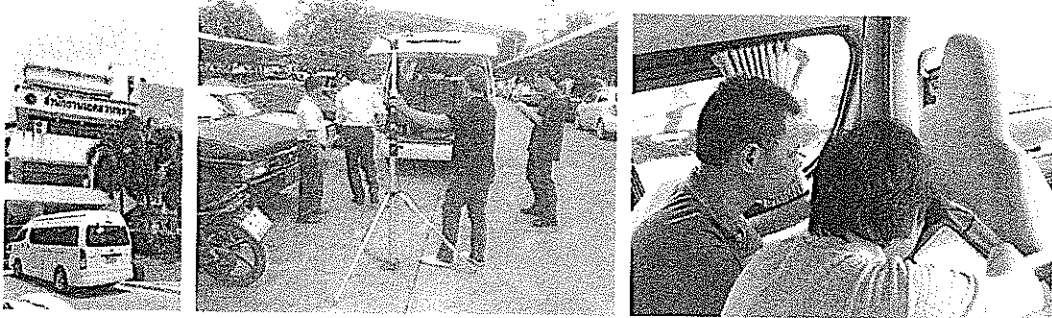

ภาพที่ 2 บรรยากาศการลงพื้นที่

สรุปผลการวัดสัญญาณ ได้ดังนี้

- ค่า Power (dB) สถานีโทรทัศน์ดิจิตอลกรมประชาสัมพันธ์ ทำการวัดสัญญาณที่ออกอากาศจากตึกใบหยก มีค่าใกล้เคียงกับ Mux อื่นๆ มีค่าเฉลี่ยประมาณ 60 dB
- ค่า C/N (dB) สถานีโทรทัศน์ดิจิตอลกรมประชาสัมพันธ์ ในหลายๆ พื้นที่มีค่าต่ำกว่า Mux อื่น ๆ เนื่องจากช่วงความถี่ 514 MHz มีสัญญาณรบกวนมากกว่าความถี่ของ Mux ช่องอื่นๆ จากการตรวจวัดในพื้นที่จริง มีค่าเฉลี่ยที่ประมาณ 40 dB
- ค่า MER (dB) สถานีโทรทัศน์ดิจิตอลกรมประชาสัมพันธ์มีความใกล้เคียงกันในแต่ละ Mux และมีค่าเฉลี่ยอยู่ที่ประมาณ 20 dB ทำให้สามารถรับสัญญาณได้ดีในทุกพื้นที่
- ค่า bBER สถานีโทรทัศน์ดิจิตอลกรมประชาสัมพันธ์มีค่าผิดพลาดน้อย จะเห็นได้ชัดที่เขต 23 (หนองแขม) และเขต 35 (จอมทอง) โดยจะมีค่าผิดพลาดประมาณ  $1.00 \times 10^{-5}$  ซึ่งถือว่ามียัตราส่วนความผิดพลาดในการรับข้อมูลน้อยกว่า Mux อื่นๆ ทำให้สามารถถอดรหัสสัญญาณภาพและเสียงได้อย่างถูกต้องชัดเจน

7 – 8 กรกฎาคม 2559

เจ้าหน้าที่ของสำนักส่งเสริมและพัฒนางานเทคนิค กรมประชาสัมพันธ์ ผู้อำนวยการส่วนเทคนิคสำนักข่าว เจ้าหน้าที่บริษัท อสมท จำกัด พร้อมตัวแทนจำหน่ายผลิตภัณฑ์อุปกรณ์เครื่องส่งโทรทัศน์ ลงพื้นที่สำนักข่าว กรมประชาสัมพันธ์ ถนนเพชรบุรีตัดใหม่ เขตห้วยขวาง กรุงเทพมหานคร เพื่อทำการประชุมในการกำหนดทิศทางของการศึกษาทดลองร่วมกัน ดังนี้

- ให้ทำการเปิดใช้งานเครื่องส่งโทรทัศน์ในระบบดิจิตอลที่ตั้งอยู่สำนักข่าว กรมประชาสัมพันธ์ โดยออกอากาศ Dummy Load พร้อมปรับแต่งค่าพารามิเตอร์การออกอากาศและกลุ่มข้อมูลการออกอากาศให้ตรงกับข้อมูลที่ออกอากาศในปัจจุบันจากอาคารใบหยก 2 เพื่อทดลองการออกอากาศในรูปแบบเครือข่ายความถี่เดียว หรือ Single Frequency Network (SFN)
- ทำการตรวจเช็คสัญญาณคุณภาพการออกอากาศโดยใช้เครื่องมือวัดในระบบ DVB-T2 และผ่านกล่องรับสัญญาณรับโทรทัศน์ระบบดิจิตอล DVB-T2



การศึกษาและพัฒนาการให้บริการโครงข่ายโทรทัศน์ ที่ใช้คลื่นความถี่ภาคพื้นดินในระบบดิจิทัล (SFN : Single Frequency Network โดย MCOT&PRD



ภาพที่ 3 การวัดสัญญาณหลังจากออกอากาศเครื่องส่งสำรองที่สำนักข่าว ลง Dummy Load

สรุปผลการทดลอง ได้ดังนี้

- การปรับค่าพารามิเตอร์ในรูปแบบเครือข่ายความถี่เดี่ยว ยังไม่สามารถทำได้ทันที จึงให้ตัวแทนจำหน่ายเครื่องส่งโทรทัศน์ ประสานผู้ผลิตในต่างประเทศถึงวิธีการปรับเครื่องส่งให้เป็น รูปแบบเครือข่ายความถี่เดี่ยว หรือ Single Frequency Network (SFN)
- หลังจากการออกอากาศลง Dummy Load สามารถวัด ERP โดยรอบได้ค่าระหว่าง 5-10 Watts ซึ่งขณะเปิดเครื่องส่งสำรอง ชุดรับสัญญาณโทรทัศน์ไม่สามารถรับสัญญาณการออกอากาศได้ เนื่องจากเครื่องรับอาจจะรับสัญญาณจากเครื่องส่งเครื่องสำรอง

14 กรกฎาคม 2559

กรมประชาสัมพันธ์ได้ออกคำสั่งสำนักส่งเสริมและพัฒนางานเทคนิค ที่ 65/2559 เรื่องแต่งตั้งคณะกรรมการศึกษาและพัฒนาการให้บริการโครงข่ายโทรทัศน์ที่ใช้คลื่นความถี่ภาคพื้นดินในระบบดิจิทัล ลงวันที่ 14 กรกฎาคม 2559 โดยให้ข้าราชการ 12 รายเป็นคณะกรรมการ โดยมี นายรพี อุทมนเวศย์ เป็นประธานคณะกรรมการ นายอานนท์ ส่งแสง และนายธนวัฒน์ แห่เหล่งสนาม เป็นเลขานุการและผู้ช่วยเลขานุการ ตามลำดับ โดยให้คณะกรรมการมีหน้าที่ดังนี้

- ดำเนินการศึกษา ทดลอง ทดสอบการรับส่งสัญญาณวิทยุโทรทัศน์ระบบดิจิทัล ในรูปแบบเครือข่ายความถี่เดี่ยว Single Frequency Network (SFN) หรือรูปแบบอื่น
- ประสานการดำเนินการทดลอง ทดสอบกับผู้ผลิตอุปกรณ์ และหน่วยงานอื่นที่เกี่ยวข้อง
- จัดทำรายงานผลการศึกษา ทดสอบ ทดลอง รวมทั้งข้อเสนอแนะในการพัฒนาการให้บริการโครงข่ายโทรทัศน์ที่ใช้คลื่นความถี่ภาคพื้นดินในระบบดิจิทัล
- ดำเนินการอื่นตามที่ได้รับมอบหมาย

1-2 กันยายน 2559

คณะกรรมการจากกรมประชาสัมพันธ์ และบริษัท อสมท จำกัด ลงพื้นที่สำนักข่าวแห่งชาติ โดยได้นำเครื่องส่งกำลังวัตต์ต่ำ ไปติดตั้งชั่วคราวเพื่อทดลองการส่งโทรทัศน์ในรูปแบบเครือข่ายความถี่เดี่ยว Single Frequency Network (SFN) ด้วยเครื่องส่งขนาด 10 วัตต์ และสายอากาศชนิด Pattern แบบทิศทาง โดยดำเนินการดังนี้

- ปรับค่าพารามิเตอร์ในการทดลองของเครื่องส่งทั้งและทำการเพิ่มลดกำลังส่ง เพื่อตรวจสอบการประสานเครือข่ายความถี่เดี่ยว



การศึกษาและพัฒนาการให้บริการโครงข่ายโทรทัศน์ ที่ใช้คลื่นความถี่ภาคพื้นดินในระบบดิจิตอล (SFN : Single Frequency Network โดย MCOT&PRD

- ทำการตรวจเช็คสัญญาณคุณภาพการออกอากาศโดยใช้เครื่องมือวัดในระบบ DVB-T2 และผ่านกล่องรับสัญญาณรับโทรทัศน์ระบบดิจิตอล DVB-T2
- วัดค่าพารามิเตอร์ที่ส่งออกอากาศด้วยเครื่องมือวัด

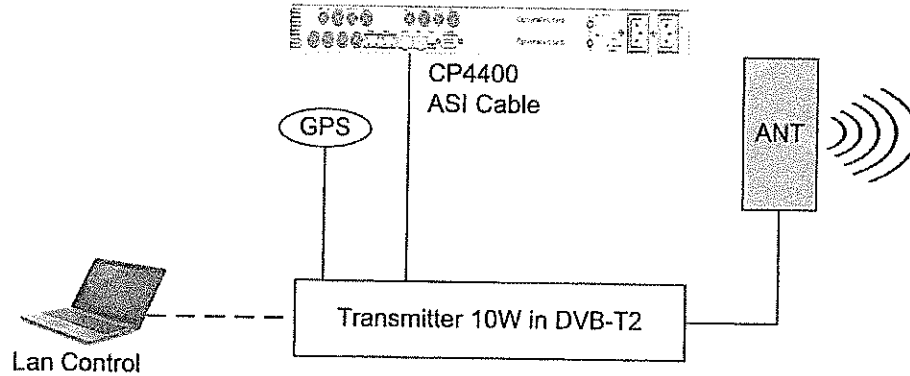

ภาพที่ 4 ลักษณะการต่ออุปกรณ์ในการทดลอง



ภาพที่ 5 การทดลอง SFN ด้วยเครื่องส่งโทรทัศน์ DVB-T2 ขนาด 10 Watts

หมายเหตุ : ในการทดลองคณะทดลองใช้สัญญาณ T2-MI ที่สร้างจากเครื่อง CP4400 และการสร้าง GPS Reference Clock ที่ตัวเครื่อง โดยนำสัญญาณ T2-MI จาก Rack เครื่องส่งสำรองที่สำนักข่าว มาเป็น Input สำหรับเครื่องส่งขนาด 10 Watts และระหว่างการทดลองคณะ รับสัญญาณด้วยดาวเทียม ที่ส่งมาจาก Head End

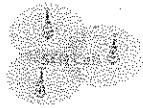

การศึกษาและพัฒนาการให้บริการโครงข่ายโทรทัศน์ ที่ใช้คลื่นความถี่ภาคพื้นดินในระบบดิจิตอล  
(SFN : Single Frequency Network โดย MCOT&PRD

สรุปผลการทดลอง ได้ดังนี้

- หลังจากปรับค่าพารามิเตอร์ในการทดลองของเครื่องส่งสองเครื่อง ยังไม่สามารถประสานความถี่เดียวกันได้ ซึ่งอาจเกิดจากการ Delay ของกลุ่มข้อมูลที่ส่งจาก Head End มายังเครื่องส่ง หรืออาจเกิดจากกลุ่มข้อมูลที่รับเข้ามายังเครื่องส่งทั้งสอง ยังไม่ใช่ข้อมูลที่เหมือนกันโดยแท้จริง
- การรับสัญญาณผ่านกล่องรับสัญญาณรับโทรทัศน์ระบบดิจิตอล DVB-T2 หลังจาก On เครื่องส่งขนาด 10 Watts นั้นทำให้ภาพล้มน (จอต้า) ซึ่งอาจเกิดจากสัญญาณเครื่องส่งขนาด 10 Watts เข้มกว่าสัญญาณการออกอากาศจากตึกใบหยก และการวัดสัญญาณผ่านเครื่องมือวัด DVB-T2 ยังไม่สามารถประสานความถี่เชิงเดี่ยวได้
- การเพิ่มลดกำลังส่ง เพื่อตรวจสอบการประสานเครือข่ายความถี่เดี่ยว และเปลี่ยนสถานที่ในการวัดสัญญาณ ก็ยังไม่สามารถประสานความถี่เชิงเดี่ยวได้เช่นกัน ซึ่งคณะทดลองตั้งสันนิษฐานว่า ขณะทำการทดลองช่วงเวลาความถี่เดี่ยว (Time) และกลุ่มข้อมูลที่ตรงกัน Data (Bit Level) ยังไม่ตรงกันโดยแท้จริง

หมายเหตุ : ในการทำการประสานความถี่เชิงเดี่ยว SFN จำเป็นต้องมีข้อสำคัญ 3 ประการ คือ

1. ความถี่ที่ตรงกัน (Frequency)
2. ช่วงเวลาความถี่เดี่ยว (Time)
3. กลุ่มข้อมูลที่ตรงกัน Data (Bit Level)

#### 4-5 กันยายน 2559

บริษัท อสมท จำกัด ได้ดำเนินการทดสอบ SFN ในห้องทดลอง โดยใช้เครื่องส่งโทรทัศน์ DVB-T2 ขนาด 1-10 Milli watts จำนวน 2 เครื่อง พร้อมอุปกรณ์ CP4400 จำนวน 2 ชุด เพื่อสร้างสัญญาณ T2-MI และทำการรับสัญญาณ ASI Transport Stream ของกรมประชาสัมพันธ์ด้วย IRD



ภาพที่ 6 การทดสอบในห้องทดลองของ บริษัท อสมท จำกัด

สรุปผลการทดลอง ได้ดังนี้

จากการทดสอบในห้องทดลอง สามารถประสานความถี่เชิงเดี่ยว SFN ได้ โดยเครื่องส่งที่ใช้ทดสอบ และใช้อุปกรณ์ สร้างสัญญาณ T2-MI รุ่นเดียวกัน ซึ่งสามารถปรับ

1. ความถี่ที่ตรงกัน (Frequency)
2. ช่วงเวลาความถี่เดี่ยว (Time) ในการทดสอบตั้งค่า Delay time ห่างกัน 30  $\mu$ S
3. กลุ่มข้อมูลที่ตรงกัน Data (Bit Level) จากอุปกรณ์ CP4400 ต่างชุดกัน

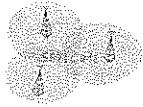

การศึกษาและพัฒนาการให้บริการโครงข่ายโทรทัศน์ ที่ใช้คลื่นความถี่ภาคพื้นดินในระบบดิจิตอล (SFN : Single Frequency Network โดย MCOT&PRD

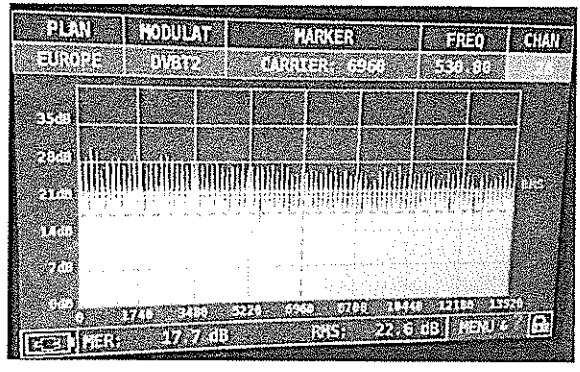

ภาพที่ 7 ภาพตัวอย่างสัญญาณที่สามารถประสานความถี่เชิงเดี่ยวได้

ทั้งนี้คณะทำงานได้เสนอแนวทางการเชื่อมต่ออุปกรณ์ในการทดสอบเพิ่มเติมในโอกาสต่อไปอีก 4 กรณี ดังนี้

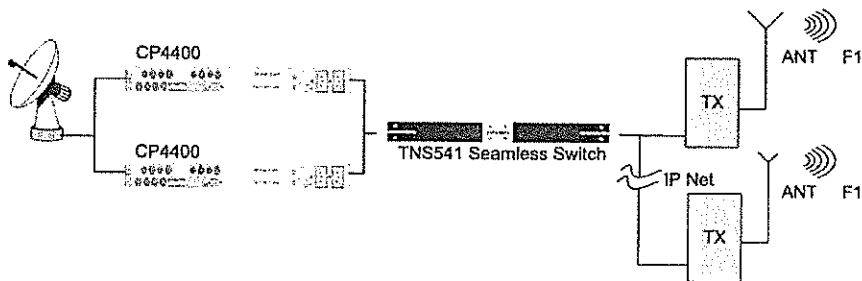

ภาพที่ 8 แนวทางการทดสอบ แบบที่ 1

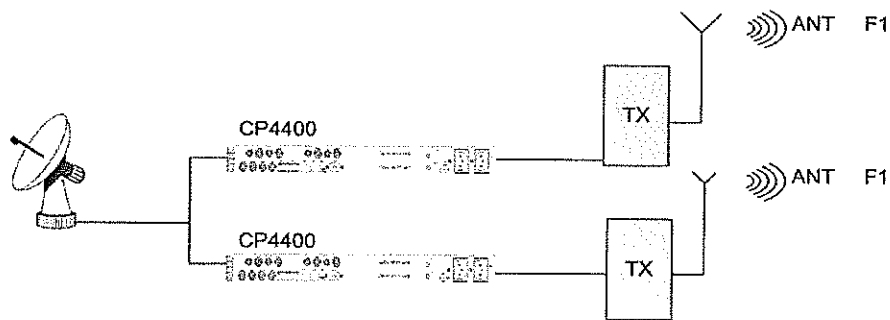

ภาพที่ 9 แนวทางการทดสอบ แบบที่ 2

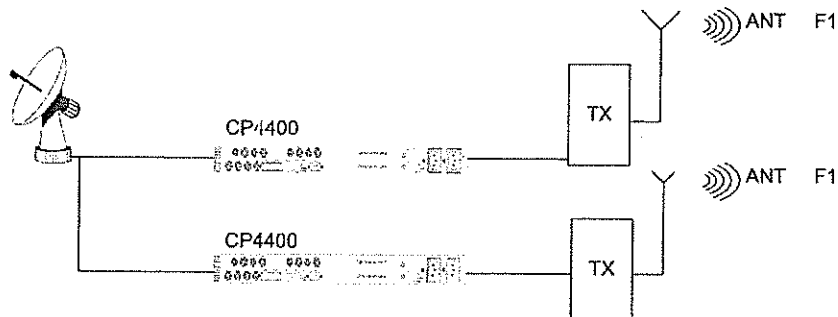

ภาพที่ 10 แนวทางการทดสอบ แบบที่ 3



การศึกษาและพัฒนาการให้บริการโครงข่ายโทรทัศน์ ที่ใช้คลื่นความถี่ภาคพื้นดินในระบบดิจิทัล (SFN : Single Frequency Network โดย MCOT&PRD

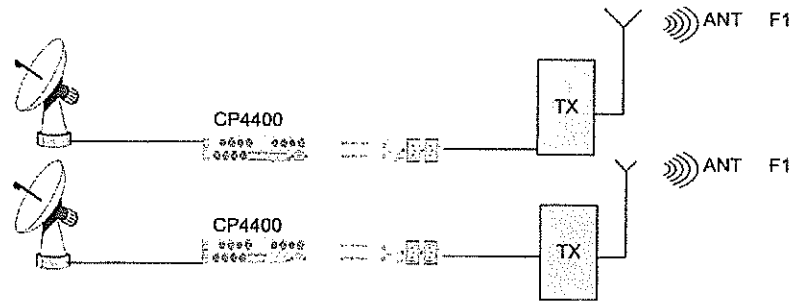

ภาพที่ 11 แนวทางการทดสอบ แบบที่ 4

5 กันยายน 2559

บริษัท อสมท จำกัด ทดลองทำ SFN ในห้องทดสอบเพื่อให้สามารถประสานความถี่จากเครื่องส่งโทรทัศน์ดิจิทัลจากอาคารไบกย 2 โดยทำการทดสอบปรับ Delay ที่เครื่องส่งกำลังต่ำจาก 10-260  $\mu$ S ที่ อสมท

สรุปผลการทดลอง ได้ดังนี้

ยังไม่สามารถประสานความถี่กับเครื่องส่งที่อาคารไบกย 2 ได้ คาดว่า ข้อมูลสัญญาณ T2 MI ที่ได้จากตัว TS Processer อาจเหมือนกันครับ จึงประสงค์ไปทำการทดสอบบนอาคารไบกยในลำดับต่อไป

28 กันยายน 2559

คณะทำงานเดินทางไปทดลองการประสานความถี่เดี่ยวบนอาคารไบกย 2 เพื่อให้สัญญาณ T2 MI ที่ได้จากตัว TS Processer เป็นข้อมูลที่เหมือนกันจริง ซึ่งขณะทดลองทำให้ทราบว่าเครื่องส่งหลักบนอาคารไบกยและเครื่องส่งแรงดันต่ำที่นำมาทดลองมีหน่วยค่า Delay Time ที่ต่างกันคือ millisecond กับ microsecond จึงทำให้การตั้งค่าพารามิเตอร์ที่ได้ดำเนินการมาเกิดข้อผิดพลาด

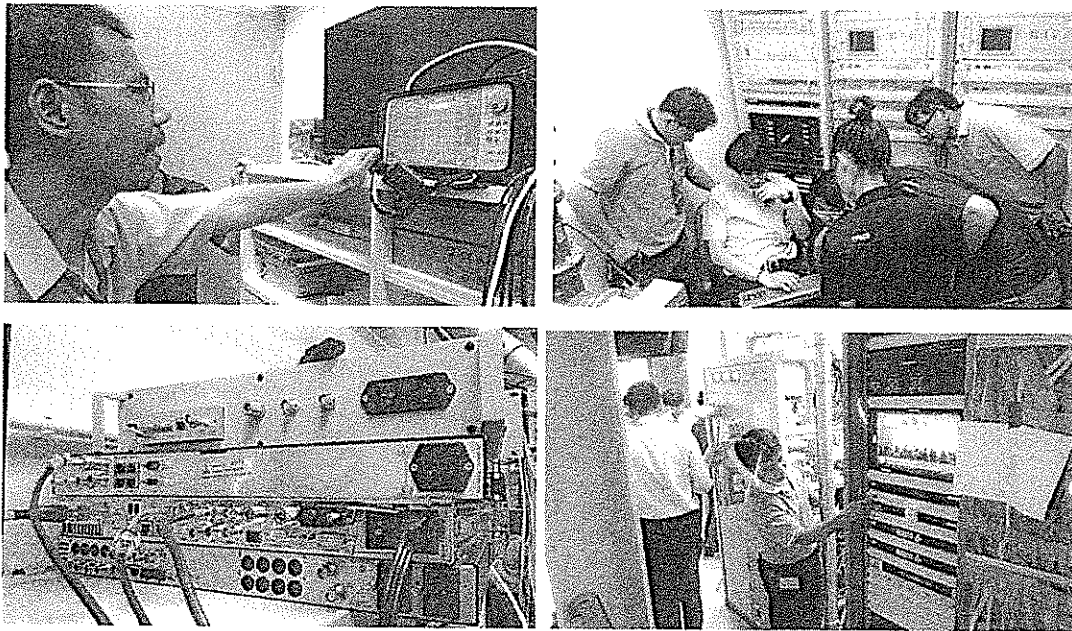

ภาพที่ 12 การทดลอง SFN บนอาคารไบกย



7 ตุลาคม 2559

คณะทำงานเดินทางไปทดลองบนอาคารใบหยก 2 โดยการนำสัญญาณ ASI จากเครื่อง CP4400 เพื่อให้ได้ข้อมูล T2 MI จากแหล่งเดียวกันดังภาพ พร้อมทำการปรับค่า Delay Time ให้เหมาะสม

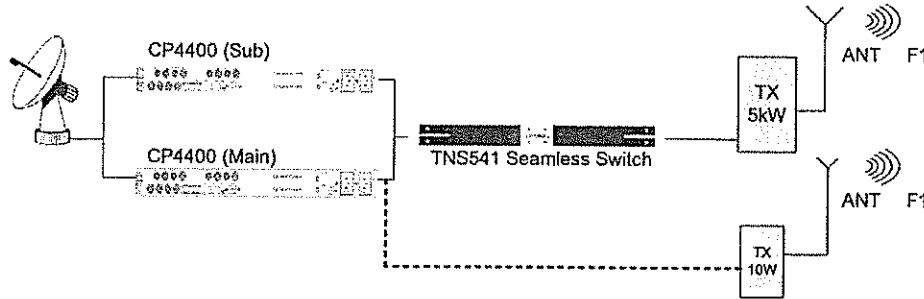

ภาพที่ 13 การต่ออุปกรณ์ใช้งานขณะทดสอบบนอาคารใบหยก

สรุปผลการทดลอง ได้ดังนี้

เมื่อเครื่องส่งทั้งสองรับสัญญาณ T2 MI ที่ CP4400 ในภาพจะสามารถทำการประสานคลื่นความถี่เชิงเดี่ยวได้ โดยต้องชดเชยค่า Delay Time ของเครื่องส่งแต่ละเครื่องให้เหมาะสม ขณะที่ทดสอบไม่ทำการชดเชยเวลาที่ Seamless Switch (ขณะประสานความถี่ได้ตั้งค่า Delay Time เครื่องส่งแรงต่ำที่ 800  $\mu$ s) จากนั้นทำการปรับค่าพารามิเตอร์ Delay Time เพื่อปรับปรุงค่า MER และ bBER ให้ดีที่สุดซึ่งจะมีผลดีสำหรับความแข็งแกร่งในการรับสัญญาณให้ดีขึ้น

12 ตุลาคม 2559

คณะทำงานได้ทำการทดสอบ SFN โดยการนำอุปกรณ์ CP4400 อีกชุด มาทำการสร้างสัญญาณ T2-MI ขึ้นใหม่โดยทำการรับสัญญาณ TS จากชุดดาวเทียมเดียวกัน โดยต้องชดเชยค่า Delay Time ของเครื่องส่งแต่ละเครื่องให้เหมาะสม

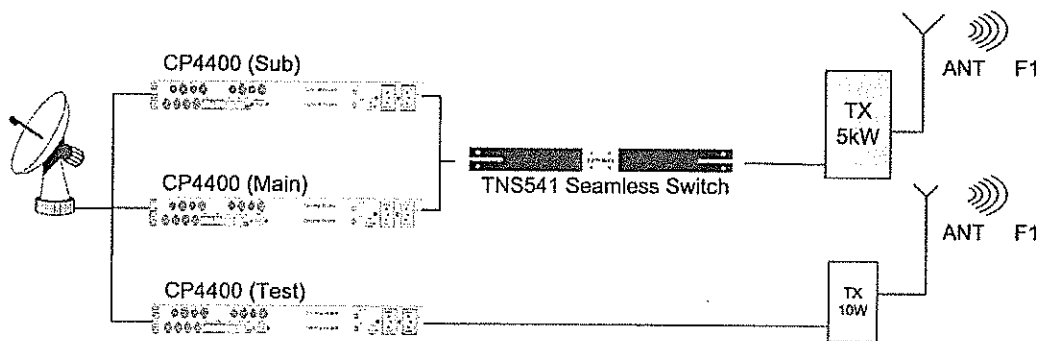

สรุปผลการทดลอง ได้ดังนี้

เมื่อนำอุปกรณ์ CP4400 อีกชุด มาสร้างสัญญาณ T2-MI ขึ้นใหม่ โดยรับสัญญาณจากดาวเทียมชุดเดียวกันดังภาพ สามารถทำการประสานคลื่นความถี่เชิงเดี่ยวได้

Update 15-11-2559